

**SKAT**<sup>®</sup>

УГБ-6000Е

РОЗЕТКИ ПЕРЕМЕННОГО ТОКА 220 В



СТАРТ  
ВКЛ  
ВЫКЛ

**SKAT**<sup>®</sup>

КАТАЛОГ ПРОДУКЦИИ

[www.skat.nt-rt.ru](http://www.skat.nt-rt.ru)

По вопросам продаж и поддержки обращайтесь:  
Астана +7(77172)727-132, Волгоград (844)278-03-48, Воронеж (473)204-51-73,  
Екатеринбург (343)384-55-89, Казань (843)206-01-48, Краснодар (861)203-40-90,  
Красноярск (391)204-63-61, Москва (495)268-04-70, Нижний Новгород (831)429-08-12,  
Новосибирск (383)227-86-73, Ростов-на-Дону (863)308-18-15, Самара (846)206-03-16,  
Санкт-Петербург (812)309-46-40, Саратов (845)249-38-78, Уфа (347)229-48-12  
Единый адрес: [skt@nt-rt.ru](mailto:skt@nt-rt.ru)  
[www.skat.nt-rt.ru](http://www.skat.nt-rt.ru)



**В Ваших руках каталог продукции SKAT 2015 года, и мы рады Вас приветствовать на его страницах!**

Каталог будет полезен для Вашего бизнеса при выборе продукции в торговые точки и в работе с конечным потребителем. Каталог рассказывает о преимуществах продукции SKAT®, отличиях ее от других производителей, помогает выбрать интересующие для продажи модели и сравнить их по техническим характеристикам. Эту и другую полезную информацию можно найти на сайте [www.skatpower.ru](http://www.skatpower.ru).

**На сайте много другой полезной и интересной информации:**

- Информация о компании.
- Статьи о технических особенностях оборудования.
- Статьи о сезонном обслуживании.
- Видеошкола. Понять и сделать выбор всегда быстрее и эффективнее, если Вы работаете с клиентом при помощи видеоматериалов SKAT. Уроки помогают Вам в процессе обучения продавцов торговых точек, при продаже оборудования конечному потребителю, при использовании оборудования в работе.
- Руководства по эксплуатации на все модели оборудования SKAT®.
- Каталог в электронном виде.
- Форум, где инженеры службы сервиса SKAT® ответят на любые вопросы Ваших специалистов, проведут консультации конечных потребителей по подбору, возможностям и техническим особенностям оборудования SKAT®.
- Техническая поддержка, где каждый может задать вопрос по качеству сервисного обслуживания инженеру компании.
- Фотогалерея обычного и необычного применения техники SKAT®.

Сайт является круглосуточным инструментом в Ваших руках для продажи и изучения оборудования.

Став партнером компании, Вы получаете качественное оборудование, точные сроки поставки, выполнение договорных обязательств, сервисное обслуживание и рекламную поддержку, справочные материалы.

**Сервисное обслуживание:** это гарантийное и послегарантийное обслуживание оборудования в 82 авторизованных сервисных центрах по всей территории Российской Федерации. Четыре склада запасных частей и четыре собственных сервисных отделения в Москве, Новосибирске, Краснодаре и Хабаровске позволяют быстро и качественно обеспечивать запасными частями и реагировать на любое обращение по сервисным вопросам.

**Сервисная поддержка:** поиск сервисного центра в Вашем регионе, обеспечение его необходимой технической документацией и запасными частями. Консультации специалистов отделов продаж и сервисных отделений всех категорий, помощь при определении гарантийности случая, проведении диагностики и ремонта. В компании SKAT® работает служба сервис-тренеров, которые обучают продавцов, какие вопросы задать потенциальному покупателю для правильного подбора оборудования, как правильно проконсультировать потребителя.

**Рекламная поддержка:** наша компания разрабатывает фирменный дизайн рекламной продукции, выпускает большое количество рекламных материалов и распространяет их в торговые точки своих партнеров, производит баннеры по размерам заказчика и осуществляет их доставку.

**Справочные материалы:** продукция SKAT® является технически сложной и требует дополнительного изучения. Справочные материалы помогут научить розничных продавцов и менеджеров продаж правильно консультировать покупателей. Справочные материалы помогают решить вопрос введения в должность новых работников розничной сети.

**Мы всегда открыты для Вас!**



## КАТАЛОГ ОБОРУДОВАНИЯ торговых марок SKAT® и ARCO®

### СОДЕРЖАНИЕ:

<b>СОБЫТИЯ. ИСТОРИЯ РАЗВИТИЯ</b>	<b>4</b>
<b>БЕНЗИНОВЫЕ ГЕНЕРАТОРЫ</b> мощностью до 3 кВт	<b>6</b>
мощностью от 1,3 до 3,0 кВт	<b>11</b>
мощностью от 4,0 до 7,0 кВт	<b>14</b>
трехфазные модели	<b>20</b>
с функцией автозапуска	<b>22</b>
мощностью от 7,5 до 10,0 кВт	<b>24</b>
<b>ДИЗЕЛЬНЫЕ ГЕНЕРАТОРЫ</b> мощностью от 3,0 до 10,0 кВт	<b>28</b>
<b>СВАРОЧНЫЕ ГЕНЕРАТОРЫ</b> мощностью от 2,0 до 4,5 кВт	<b>36</b>
<b>БЕНЗИНОВЫЕ МОТОПОМПЫ</b> для чистой воды	<b>42</b>
<b>БЕНЗИНОВЫЕ И ДИЗЕЛЬНЫЕ</b> грязевые мотопомпы	<b>47</b>
<b>БЕНЗИНОВЫЕ ДВИГАТЕЛИ</b>	<b>50</b>
<b>ПОРШНЕВЫЕ КОМПРЕССОРЫ</b> с прямой и ременной передачей	<b>52</b>
<b>ПРОФЕССИОНАЛЬНЫЕ И БЫТОВЫЕ</b> <b>ИНВЕРТОРНЫЕ АППАРАТЫ ARCO®</b>	<b>57</b>

ТЕХНОЛОГИИ, ПРИМЕНЯЕМЫЕ  
В ПРОИЗВОДСТВЕ БЕНЗИНОВОГО  
ОБОРУДОВАНИЯ SKAT®

# HONDA®

Компания Honda® основана в 1946 году японским инженером-изобретателем и автогонщиком Соичиро Хонда (Soichiro Honda), родившимся в 1906 году. Компания в ее нынешнем виде и со всей своей более чем 65-летней историей существует благодаря его дерзкому, изобретательному и нестандартному образу мышления и поведения. Изобретения Хонды принесли ему славу человека, способного находить простые решения для сложных проблем.



# KOHLER®

Одна из крупнейших компаний в США основана в 1873 году. Бензиновые двигатели Kohler® славятся высоким уровнем дизайна и инноваций.

Точность сборки и тщательное тестирование на протяжении всего процесса производства гарантируют исключительную надежность и экономичность бензиновых двигателей Kohler®. Их длительный срок службы, низкие эксплуатационные расходы, быстрый легкий пуск и низкий уровень шума сыграли решающую роль в выборе двигателей Kohler® в качестве силовых агрегатов в портативных электростанциях марки SKAT®.



**NGK®.** Компания NGK® была основана в 1919 году в Японии. На данный момент это крупнейший поставщик свечей зажигания и накаливания, кислородных датчиков, лямбда-зондов и других компонентов. Среди клиентов компании такие ведущие мировые автопроизводители, как Audi®, BMW®, Ford®, Mazda®, Mitsubishi®, Honda®, Opel®, Renault®, Toyota®, Volkswagen®.

## СОБЫТИЯ. ИСТОРИЯ РАЗВИТИЯ

### Бензиновые генераторы

#### ● 2008 год.

На четырехтактных генераторах начата установка механических счетчиков моточасов взамен электронных для определения времени следующего технического обслуживания. Причина отказа от электронных счетчиков — невозможность быстро считать информацию при неработающем генераторе.

Доработан опытный образец генератора с автоматическим пуском/остановом и запущен в массовое производство генератор УГБ-5000E/ATS на двигателе 389 см<sup>3</sup>.

Увеличено сечение электрических кабелей, что повысило надежность и безопасность генераторного оборудования.

После случаев появления ржавчины в бензобаках применены новые более современные материалы для антикоррозионной обработки топливного бака.

Выпущена новая модель бензиновой мотопомпы для перекачивания сильнозагрязненной воды с фракциями до 25 мм — МПБ-1300. **Эта помпа выпускается до сегодняшнего дня, пользуется большой популярностью и является лидером продаж в соотношении «производительность — цена».**

#### ● 2009 год.

На генераторы начата установка блока регулировки напряжения, обеспечивающего отклонение напряжения не более 2%. **С этого момента качество тока на выходе приблизилось к качеству тока в городской сети, что позволяет подключать к генераторам SKAT высокочувствительные электроприборы.**

После анализа сервисной статистики за 2008 год применены новые стандарты закалки распредвалов и колленвалов. Решена проблема с досрочным выходом из строя этих узлов, тем самым был увеличен ресурс двигателей.

Заменены хрупкие пластиковые детали (воздушные фильтры, крышки бензобаков, заслонки карбюраторов) на более надежные металлические.

Начато освоение нового сегмента генераторов мощностью до 10,0 кВт на базе двухцилиндровых двигателей мощностью 15 кВт.

#### ● 2010 год.

**Январь.** Модель с автозапуском УГБ-5000E/ATS была заменена более мощной УГБ-6000E/ATS с двигателем объемом 420 см<sup>3</sup>. В конструкции применен тепловой датчик, который не позволяет подавать нагрузку на генератор с непрогретым двигателем. В зависимости от температуры двигателя происходит управление (закрытие и открытие) воздушной заслонки.

**Февраль.** В производство пошли новые модели генераторов с функцией сварки УГБ-2000/190 и УГБ-4000/190. Вместо двигателя объемом 389 см<sup>3</sup> установлен более мощный объемом 420 см<sup>3</sup>. **Впервые применена технология экономичного режима работы двигателя.**

Поступила в продажу уникальная модель УГБ-6000E(-1) 4 кВт, которая является эксклюзивной среди трехфазных моделей генераторов SKAT®. От трехфазных моделей других производителей ее отличает увеличенная мощность выхода однофазного тока до 4 кВт.

**Май.** Сменили поставщика карбюраторов и блоков регулировки напряжения. Замена карбюраторов на более качественные привела к общему снижению расхода топлива и повышению экологических показателей бензиновых двигателей. Замена блока регулятора напряжения сделала генератор-

ную установку устойчивой к резким изменениям нагрузки и кратковременным перегрузкам.

**Август.** Установлен дополнительный предохранитель, точно настроенный на ток перегрузки. Это позволило значительно снизить количество случаев перегрева обмоток и выхода их из строя.

#### ● 2011 год.

**Январь.** На все оборудование с бензиновыми двигателями SKAT установлена свеча NGK® для более устойчивой и стабильной работы.

**Март.** На УГБ-1100 установлен двигатель с рабочим объемом 98 см<sup>3</sup>, заменивший двигатель объемом 87 см<sup>3</sup>. Увеличенная на 160 Вт мощность двигателя позволила работать ему не на пределе, а со значительным запасом, что на порядок увеличило надежность генераторной установки.

Введена в производство и продажу новая линейка генераторных установок серии Basic открытого европейского дизайна с уменьшенным весом и габаритами.

**Июль.** Специально к дачному сезону выпущена компактная мотопомпа МПБ-250 с четырехтактным бензиновым двигателем. Диаметр впускного и выпускного патрубков — 40 мм.

#### ● 2012 год.

Поступили в продажу:

- Уникальная модель трехфазного сварочного генератора с мощностью тока 220 А (сварка электродом до 5 мм) УГБ-4500(-1)/220.
- Модель УГБ-5500E Standart с оригинальным двигателем Honda GX-390 с подключением блока автоматического запуска.
- Расширен модельный ряд генераторов серии Basic установками мощностью 1300, 2000 и 2500 Вт.

#### ● 2013 год.

Поступили в продажу:

- Мобильные инверторные генераторы УГБ-900И и УГБ-1700И — качественное электричество на выходе при малом весе, компактных габаритах и низком шуме.
- Грязевая мотопомпа МПБ-2000 — мощная мотопомпа для загрязненной воды с внушительной производительностью.
- Супергрязевая мотопомпа МПБ-1250С — помпа для сильнозагрязненной воды.
- Дачная мотопомпа МПБ-140 — нагнетательный и всасывающий патрубки которой диаметром 25 мм, удобные для подсоединения самого распространенного дачного шланга.

#### ● 2014 год.

**Январь.** Генераторы серии SKAT Kohler мощностью 2,8—6,5 кВт, в конструкции которых используется оригинальный двигатель Kohler® — уже в производстве!

УГБ-2800/120И, УГБ-4000/200И — легкие сварочные инверторные генераторы с высоким качеством сварки и высококачественным переменным током на выходе из розетки 220 В.

Разработаны и запущены в производство генераторы мощностью 7 кВт на двигателе объемом 440 см<sup>3</sup>, 4 кВт на двигателе объемом 300 см<sup>3</sup> и 3 кВт на двигателе объемом 225 см<sup>3</sup>.

**Сентябрь.** Выведены на рынок две модели УГБ-7500E на двигателе объемом 459 см<sup>3</sup> и УГБ-8500E на одноцилиндровом двигателе объемом 622 см<sup>3</sup>.

## Дизельные генераторы

### ● 2008 год.

Первые поставки дизельных генераторов на рынок РФ.

### ● 2009 год.

**Январь.** В производстве генераторов начали использование японских подшипников NSK®.

**Март.** Увеличив давление на блок двигателя при отливке на 17%, добились более плотной и однородной структуры металла. Добавлено ребро жесткости в наиболее напряженном месте. Это избавило от серийной проблемы слабых блоков у двигателей объемом 418 см<sup>3</sup>. Ресурс увеличился в 1,5 раза. По статистике службы сервиса и авторизованных сервисных центров SKAT за 2013 год средний ресурс дизельного двигателя генератора — 4000 моточасов. Максимальный зарегистрированный рекорд — 6200 моточасов.

### ● 2010 год.

**Февраль.** В массовое производство внедрен блок электронной защиты, отключающий подачу электроэнергии от генератора на потребители в случае перегруза.

Установлен датчик давления масла, останавливающий двигатель в случае аварийного падения давления масла в системе.

На однофазных генераторах установлен разъем для присоединения блока автоматического ввода резерва АВР-4500Д для автозапуска установки в автоматическом режиме. Этот блок можно приобрести дополнительно.

**Апрель.** Заключен прямой контракт с производителем на поставку систем впрыска Bosch. Установка этой системы в двигатели генераторов снизила потребление топлива и токсичность выхлопа на 15%.

Подробнее читайте на нашем сайте в разделе «Читать» — статья «Новость от Bosch».

### ● 2011 год.

После успешных испытаний в электрическую схему сварочных генераторов добавлено устройство на базе мощного тиристора для раздельного использования сварки и переменного тока. Это сделало возможным раздельно использовать выход переменного тока и сварочный терминал, что значительно снизило количество выходов из строя генератора.

Введены в производство и изготовлены сварочные генераторы УГСД-4000/180Е и УГСД-4000/180ЕК. Применение шумозащитного кожуха

позволило снизить удельный шум установки на 10 дБ. Установки пользуются постоянным спросом в жилищно-коммунальном хозяйстве.

### ● 2012 год.

Выведены на рынок модели мощностью 5,3 кВт на базовом двигателе объемом 456 см<sup>3</sup> — однофазный УГД-5300Е, маломощный однофазный УГД-5300ЕК с возможностью подключения блока автоматического запуска и трехфазный УГД-5300Е(-1).

На тестирование выставлены двигатели объемом 477 и 500 см<sup>3</sup>.

Выведены на рынок десятикиловаттные дизельные генераторы УГД-10000Е и УГД-10000Е(-1) с воздушным охлаждением на базе пятнадцатикиловаттного двухцилиндрового двигателя, изготовленного по технологии Lombardini с возможностью подключения системы автозапуска. Дополнительно к генератору можно приобрести внешний блок ввода резерва, как для однофазного, так и для трехфазного генератора.

На замену генераторной установки УГД-2800 введена УГД-3000Е. Увеличение мощности достигнуто установкой нового двигателя с увеличенным объемом с 296 до 311 см<sup>3</sup>. Продолжительное тестирование на номинальной и максимальной нагрузке подтвердило достойное качество новой модели.

Выпущена специальная серия дизельных генераторов Basic открытого европейского дизайна с уменьшенным весом и габаритами.

### ● 2013 год.

**Апрель.** Выведены на рынок три новые модели с двигателем объемом 477 см<sup>3</sup> — однофазный УГД-6000Е, трехфазный УГД-6000Е(-1) и маломощный УГД-6000ЕК.

**Декабрь.** УГД-6000Е(-1) 3 кВт — трехфазная модель генератора, с одной фазы которого можно получить 3 кВт — две станции в одной (мощный трехфазный и полноценный однофазный генератор) — эксклюзивная модель.

Добавлены в линейку десятикиловаттные дизельные генераторы модели УГД-10000ЕК и УГД-10000ЕК(-1) в шумозащитном кожухе для эксплуатации в коттеджных поселках.

### ● 2014 год.

Запущено производство линейки мощных генераторов с жидкостным охлаждением SKAT Industrial. Выпускаются модели от 12 до 2000 кВт с функцией автозапуска открытого и закрытого исполнения.

## ТЕХНОЛОГИИ, ПРИМЕНЯЕМЫЕ В ПРОИЗВОДСТВЕ ДИЗЕЛЬНОГО ОБОРУДОВАНИЯ SKAT®



**NSK®.** Производитель № 1 подшипников в мире. Первая в Японии компания, начавшая в 1916 году выпуск подшипников. Продукция компании используется на подвижном составе скоростных железных дорог, в ветряных электростанциях, сельскохозмашиностроении, в автомобилях таких гигантов, как Lexus, Peugeot, Mercedes-Benz, мотоциклах, насосах и промышленных компрессорах, электрических двигателях, горнодобывающей технике, тяжелом машиностроении.

На всех дизельных генераторах SKAT применяются подшипники NSK®.



**BOSCH®.** Мировой лидер в производстве топливных систем двигателей внутреннего сгорания. Эта компания добилась значительных успехов в разработках топливных систем высокого давления для дизельных двигателей. Сверхточное исполнение деталей, технологический расчет всех параметров системы и качественная сборка узлов дают значительную экономию топлива при сохранении всех технических показателей. Компания Bosch является эксклюзивным поставщиком деталей и узлов топливных систем таких лидеров автомобильного производства, как Mercedes-Benz, MAN, KIA, Ford, Dodge.

На дизельных генераторах SKAT® установлена система впрыска BOSCH®, включающая в себя высокоточные насосы высокого давления, форсунки и свечи накаливания.



# SKAT®

ТАМ, ГДЕ НУЖЕН КОМФОРТ!



## БЕНЗИНОВЫЕ ГЕНЕРАТОРЫ

МОЩНОСТЬЮ до 3 кВт

**13** моделей генераторов мощностью от 0,95 до 3,0 кВт круглый год помогают дачникам, рыбакам, охотникам, туристам и любителям экстремального отдыха чувствовать себя комфортно и безопасно, где бы они не были.

УГБ-900И и УГБ-1700И — легкие, компактные и практически бесшумные за счет звукоизолирующего корпуса инверторные генераторы предназначены специально для дачников, рыбаков, охотников. Для людей, считающих важными показателями малый вес, компактность и тихую работу.

Генераторы УГБ-950 и УГБ-1100 тоже имеют малые габариты и вес. Один человек может поставить такой генератор в багажник и отправиться на природу.



Генераторы с уменьшенной рамой УГБ-1300 Basic, УГБ-2000 Basic, УГБ-2500 Basic сочетают достаточную для бытовых потребителей мощность, компактность и легкость.

Генераторы с большим баком УГБ-2000, УГБ-2500, УГБ-3000, УГБ-3000E смогут работать на одной заправке до 8 часов без перерыва.

**Комплектность:** свеча японской компании NGK® установлена в двигателе для надежного и легкого пуска. Набор инструментов (свечной ключ, ключи для снятия транспортировочных брекетов), вилки по количеству розеток, адаптер постоянного тока (в моделях УГБ-900И, УГБ-950, УГБ-1700И).

#### Конкурентные преимущества модельного ряда:

**Экономичные.** Расход топлива от 0,6 до 1,6 литра в час. Бесперебойная работа на одном топливном баке без дозаправки — до 8 часов.

**Малошумные.** Уровень шума генераторов этого модельного ряда — до 70 дБ, что сравнимо с громким разговором на расстоянии 1 метра.

**Легкие.** Вес от 15 до 50 кг. Не нужна дополнительная помощь при перевозке или перемещении генератора.

Внимание! Производитель сохраняет за собой право на изменение комплектации, внесение изменений в технические характеристики продукции вследствие ее постоянного совершенствования.

## УСТАНОВКА ГЕНЕРАТОРНАЯ БЕНЗИНОВАЯ УГБ-900И

Ручной топливopодкачивающий насос позволяет быстро запустить двигатель

Легкий ручной запуск

Адаптер постоянного тока позволит зарядить автомобильный аккумулятор или подключить автохолодильник мощностью до 10 А

Световые индикаторы работы

Низкий уровень шума

Функция «Экономичный режим» уменьшает обороты двигателя и расход топлива на холостом ходу



- мощность **900 Вт**
- расход топлива **0,6 л/ч**
- продолжительность работы\* **3,5 часа**
- вес изделия **15 кг**

## УСТАНОВКА ГЕНЕРАТОРНАЯ БЕНЗИНОВАЯ УГБ-1700И

Ручной топливopодкачивающий насос позволяет быстро запустить двигатель

Легкий ручной запуск

Низкий уровень шума

Функция «Экономичный режим» уменьшает обороты двигателя и расход топлива на холостом ходу

Адаптер постоянного тока позволит зарядить автомобильный аккумулятор или подключить автохолодильник мощностью до 10 А

Световые индикаторы работы

Электронный мультиметр показывает моточасы, напряжение, частоту тока



- мощность **1700 Вт**
- расход топлива **1,1 л/ч**
- продолжительность работы\* **3,5 часа**
- вес изделия **24 кг**

\*Продолжительность работы при 75%-й нагрузке на одной заправке

МОДЕЛЬ	МОЩНОСТЬ ДВИГАТЕЛЯ, Вт	РАБОЧИЙ ОБЪЕМ ДВИГАТЕЛЯ, см³	ЧИСЛО ОБОРОТОВ ДВИГАТЕЛЯ, об/мин	УРОВЕНЬ ШУМА, дБ (на удалении 7 м)	ЕМКОСТЬ ТОПЛИВНОГО БАКА, л	РАСХОД ТОПЛИВА, л/ч	ЕМКОСТЬ МАСЛЯНОГО КАРТЕРА, л	СИСТЕМА ЗАПУСКА	НАПРЯЖЕНИЕ/ ЧАСТОТА ТОКА, В/Гц	НОМИНАЛЬНАЯ МОЩНОСТЬ ГЕНЕРАТОРА, Вт	МАКСИМАЛЬНАЯ МОЩНОСТЬ ГЕНЕРАТОРА, Вт	РОЗЕТКИ ПЕРЕМЕННОГО ТОКА	ГАБАРИТНЫЕ РАЗМЕРЫ (ДхШхВ), мм	МАССА НЕТТО, кг
УГБ-900И	1500 (при 6800 об/мин)	54	5500	55	2,1	0,6	0,25	Ручная	220/50	900	1100	1 / 16 А	480x270x400	15
УГБ-1700И	2000 (при 3600 об/мин)	113	4300	55	3,6	1,1	0,4	Ручная	220/50	1700	1900	2 / 16 А	555x305x460	24





**ДВУХТАКТНЫЙ  
ДВИГАТЕЛЬ**  
Топливная смесь  
в пропорции  
1/50

- мощность  
**750 Вт**
- расход топлива  
**0,6 л/ч**
- продолжительность  
работы\*  
**7,0 часа**
- вес изделия  
**16,5 кг**



## УСТАНОВКА ГЕНЕРАТОРНАЯ БЕНЗИНОВАЯ УГБ-950

Легкий ручной запуск

Мерный стакан для приготовления топливной смеси (под крышкой топливного бака)

Адаптер постоянного тока позволит зарядить автомобильный аккумулятор или подключить автохолодильник мощностью до 10 А

Тепловые предохранители выходов постоянного и переменного тока

Световые индикаторы работы

Вольтметр для контроля выходного напряжения



- мощность  
**900 Вт**
- расход топлива  
**0,7 л/ч**
- продолжительность  
работы\*  
**7,0 часа**
- вес изделия  
**25,7 кг**



## УСТАНОВКА ГЕНЕРАТОРНАЯ БЕНЗИНОВАЯ УГБ-1100

Свеча NGK® (Япония) в двигателе

Вольтметр для контроля выходного напряжения

Счетчик моточасов позволяет точно определить время проведения следующего технического обслуживания, а при поступлении в сервис наглядно демонстрирует интенсивность использования установки и помогает в определении гарантийности случая

Предохранитель переменного тока — защита от перегрузок

\*Продолжительность работы при 75%-й нагрузке на одной заправке

МОДЕЛЬ	МОЩНОСТЬ ДВИГАТЕЛЯ, Вт	РАБОЧИЙ ОБЪЕМ ДВИГАТЕЛЯ, см³	ЧИСЛО ОБОРОТОВ ДВИГАТЕЛЯ, об/мин	УРОВЕНЬ ШУМА, дБ (на удалении 7 м)	ЕМКОСТЬ ТОПЛИВНОГО БАКА, л	РАСХОД ТОПЛИВА, л/ч	ЕМКОСТЬ МАСЛЯНОГО КАРТЕРА, л	СИСТЕМА ЗАПУСКА	НАПРЯЖЕНИЕ/ ЧАС ТОТА ТОКА, В/Гц	НОМИНАЛЬНАЯ МОЩНОСТЬ ГЕНЕРАТОРА, Вт	МАКСИМАЛЬНАЯ МОЩНОСТЬ ГЕНЕРАТОРА, Вт	РОЗЕТКИ ПЕРЕМЕННОГО ТОКА	ГАБАРИТНЫЕ РАЗМЕРЫ (ДхШхВ), мм	МАССА НЕТТО, кг
УГБ-950	1200	63	3000	56	4,2	0,6	—	Ручная	220/50	750	950	1 / 16 А	380х340х340	16,5
УГБ-1100	1550	99	3000	65	5,0	0,7	0,35	Ручная	220/50	900	1100	1 / 16 А	485х390х470	25,7



# SKAT®

## ТАМ, ГДЕ НУЖНА ЛЕГКОСТЬ

**БЕНЗИНОВЫЕ ГЕНЕРАТОРЫ  
МОЩНОСТЬЮ от 1,3 до 3,0 кВт**



# УСТАНОВКИ ГЕНЕРАТОРНЫЕ БЕНЗИНОВЫЕ

## УГБ-1300 Basic

## УГБ-2000 Basic

## УГБ-2500 Basic



Счетчик моточасов позволяет точно определить время проведения следующего технического обслуживания, а при поступлении в сервис наглядно демонстрирует интенсивность использования установки и помогает в определении гарантийности случая

Масляный датчик поплавкового типа — защита при низком уровне масла

Индикатор переменного тока указывает на наличие напряжения в розетке

Предохранитель переменного тока — защита от перегрузок

Уменьшенные размеры, вес

Топливный бак 3,6 л



**Серия Basic** отличается уменьшенными размерами и весом. При этом двигатель и генератор установлены те же, что и в основной линейке. Синхронный щеточный генератор производит стабильное напряжение высокого качества и способен выдерживать кратковременные перегрузки.

Установки этой серии призваны повысить мобильность. Их можно перевозить в легковом автомобиле и переносить в одиночку на не-

большие расстояния. Открытое исполнение упрощает эксплуатацию и техническое обслуживание. А наличие счетчика моточасов позволяет своевременно производить техническое обслуживание. Газораспределительный механизм системы OHV открывает клапаны толкателями посредством коромысел. Этот простой и надежный механизм не имеет в конструкции ремня или цепи ГРМ и позволяет сделать двигатель более компактным и легким.

УГБ-1300 Basic

- мощность **1300 Вт**
- расход топлива **0,8 л/ч**
- продолжительность работы\* **4,5 часа**
- вес изделия **32,5 кг**

УГБ-2000 Basic

- мощность **2000 Вт**
- расход топлива **1,0 л/ч**
- продолжительность работы\* **3,6 часа**
- вес изделия **36,0 кг**

УГБ-2500 Basic

- мощность **2500 Вт**
- расход топлива **1,15 л/ч**
- продолжительность работы\* **3,0 часа**
- вес изделия **39,0 кг**

\*Расчетная продолжительность работы на одной заправке при 75%-й нагрузке

МОДЕЛЬ	МОЩНОСТЬ ДВИГАТЕЛЯ, Вт	РАБОЧИЙ ОБЪЕМ ДВИГАТЕЛЯ, см³	ЧИСЛО ОБОРОТОВ ДВИГАТЕЛЯ, об/мин	УРОВЕНЬ ШУМА, дБ (на удалении 7 м)	ЕМКОСТЬ ТОПЛИВНОГО БАКА, л	РАСХОД ТОПЛИВА, л/ч	ЕМКОСТЬ МАСЛЯНОГО КАРТЕРА, л	СИСТЕМА ЗАПУСКА	НАПРЯЖЕНИЕ/ ЧАСТОТА ТОКА, В/Гц	НОМИНАЛЬНАЯ МОЩНОСТЬ ГЕНЕРАТОРА, Вт	МАКСИМАЛЬНАЯ МОЩНОСТЬ ГЕНЕРАТОРА, Вт	РОЗЕТКИ ПЕРЕМЕННОГО ТОКА	ГАБАРИТНЫЕ РАЗМЕРЫ (ДхШхВ), мм	МАССА НЕТТО, кг
УГБ-1300 BASIC	2900	163	3000	68	3,6	0,8	0,6	Ручная	220/50	1300	1500	1 / 16 А	600x430x440	32,5
УГБ-2000 BASIC	3400	196	3000	68	3,6	1,0	0,6	Ручная	220/50	2000	2200	1 / 16 А	600x430x440	36,0
УГБ-2500 BASIC	3700	212	3000	70	3,6	1,15	0,6	Ручная	220/50	2500	2800	1 / 16 А	600x430x440	39,0



# УСТАНОВКИ ГЕНЕРАТОРНЫЕ БЕНЗИНОВЫЕ

## УГБ-2000 УГБ-2500 УГБ-3000 • УГБ-3000Е

- мощность **2000 Вт**
- расход топлива **1,0 л/ч**
- продолжительность работы\* **15,0 часа**
- вес изделия **42,9 кг**

УГБ-2000

- мощность **2500 Вт**
- расход топлива **1,15 л/ч**
- продолжительность работы\* **13,0 часа**
- вес изделия **45,9 кг**

УГБ-2500

- мощность **3000 Вт**
- расход топлива **1,6 л/ч**
- продолжительность работы\* **9,0 часа**
- вес изделия **47,0/49,5 кг**

УГБ-3000/УГБ-3000Е



Свеча NGK® (Япония) в двигателе

Вольтметр для контроля выходного напряжения

Счетчик моточасов позволяет точно определить время проведения следующего технического обслуживания, а при поступлении в сервис наглядно демонстрирует интенсивность использования установки и помогает в определении гарантийности случая

Предохранитель переменного тока — защита от перегрузок

Аккумуляторная батарея (в модели УГБ-3000Е)

Медная обмотка генератора

Масляный датчик поплавкового типа — защита при низком уровне масла

**Топливный бак 15 литров**

Недорогие компактные модели мощностью от 2,0 до 3,0 кВт способны обеспечить питанием электроинструменты и бытовую технику средней мощности.

Стабильное выходное напряжение позволяет также подключать к установкам чувстви-

тельные точные приборы. Трех киловатт достаточно для постоянного использования в небольшом загородном доме или на даче. Этой мощности хватит, чтобы осветить дом, подключить холодильник, телевизор и другую бытовую технику, использовать центробежный насос.

\*Расчетная продолжительность работы на одной заправке при 75%-й нагрузке

МОДЕЛЬ	МОЩНОСТЬ ДВИГАТЕЛЯ, Вт	РАБОЧИЙ ОБЪЕМ ДВИГАТЕЛЯ, см³	ЧИСЛО ОБОРОТОВ ДВИГАТЕЛЯ, об/мин	УРОВЕНЬ ШУМА, дБ (на удалении 7 м)	ЕМКОСТЬ ТОПЛИВНОГО БАКА, л	РАСХОД ТОПЛИВА, л/ч	ЕМКОСТЬ МАСЛЯНОГО КАРТЕРА, л	СИСТЕМА ЗАПУСКА	НАПРЯЖЕНИЕ/ ЧАСТОТА ТОКА, В/Гц	НОМИНАЛЬНАЯ МОЩНОСТЬ ГЕНЕРАТОРА, Вт	МАКСИМАЛЬНАЯ МОЩНОСТЬ ГЕНЕРАТОРА, Вт	РОЗЕТКИ ПЕРЕМЕННОГО ТОКА	ГАБАРИТНЫЕ РАЗМЕРЫ (ДхШхВ), мм	МАССА НЕТТО, кг
УГБ-2000	3400	196	3000	68	15,0	1,0	0,6	Ручная	220/50	2000	2200	2 / 16 А	615x505x505	42,9
УГБ-2500	3700	212	3000	70	15,0	1,15	0,6	Ручная	220/50	2500	2800	2 / 16 А	615x505x505	45,9
УГБ-3000	4000	225	3000	70	15,0	1,6	0,6	Ручная	220/50	3000	3300	2 / 16 А	590x475x455	47,0
УГБ-3000Е	4000	225	3000	70	15,0	1,6	0,6	Ручная/электро	220/50	3000	3300	2 / 16 А	590x475x455	49,5

SKAT®

ТАМ, ГДЕ МНОГО РАБОТЫ



# БЕНЗИНОВЫЕ ГЕНЕРАТОРЫ

МОЩНОСТЬЮ от 4 до 7 кВт

Они работают там, где песок, грязь, стройка. Они работают в городе, где есть линии электропередачи, но нет возможности к ним подключиться. В лесу, в карьерах, в поле, где нет централизованного электричества. Когда стройка заканчивается, они остаются, чтобы обеспечить уют, комфорт и безопасность.

Это генераторы мощностью от 4 до 10 кВт. Они могут работать до 8 часов без дозаправки и остановки.

**Генераторы мощностью от 4 до 7 кВт выпускаются в трех вариантах:**

- Генераторы с уменьшенной рамой УГБ-4000 Basic, УГБ-5000 Basic, УГБ-6000 Basic, УГБ-7000 Basic. За счет изменения конструкции уменьшены вес и габариты на 15%.
- Генераторы УГБ-4000, УГБ-5000, УГБ-6000, УГБ-7000 с большим баком и ручным стартером.
- Генераторы УГБ-4000Е, УГБ-4000Е/АВТО, УГБ-5000Е, УГБ-6000Е, УГБ-6000Е/АВТО, УГБ-7000Е, УГБ-7000Е/АВТО с большим баком, оборудованы электростартером и комплектуются аккумуляторной батареей для легкого запуска.

**Комплектность:**

Свеча японской компании NGK® установлена в двигателе для надежного и легкого пуска.

Набор инструментов: свечной ключ, ключи для снятия транспортировочных брекеты.

Транспортировочные брекеты, предотвращающие перемещения узлов генератора внутри рамы. Сохраняют оборудование при транспортировке на большие расстояния.

**Конкурентные преимущества модельного ряда:**

На всех шестикилловаттных моделях установлен уникальный двигатель мощностью 15 л. с., объемом 420 см<sup>3</sup>, благодаря которому генератор без труда выдает 6 кВт номинальной мощности на выходе. Новые модели УГБ-7000 Basic, УГБ-7000, УГБ-7000Е, УГБ-7000Е/АВТО изготовлены на новом одноцилиндровом двигателе объемом 440 см<sup>3</sup>.

**Уникальные модели SKAT:**

УГБ-6000Е/6 кВт. Мощный трехфазный генератор с выходом 6 кВт на 220 В позволяет подключать большинство однофазного электроинструмента мощностью до 6 кВт без перекоса фаз.

УГБ-4000Е/АВТО, УГБ-6000Е/АВТО, УГБ-7000Е/АВТО. Генераторы с функцией автоматического запуска (запуска без участия человека). Гарантированный пуск при температуре воздуха до -15 °С.

Серия SKAT-Kohler: УГБ-2800Е Kohler, УГБ-4000Е Kohler, УГБ-6500 Kohler, УГБ-6500Е Kohler — генераторы высшего класса на оригинальных двигателях американской компании Kohler®.

# УСТАНОВКИ ГЕНЕРАТОРНЫЕ БЕНЗИНОВЫЕ УГБ-4000 • УГБ-5000 УГБ-6000 • УГБ-7000



**Свеча NGK®** (Япония) в двигателе

**Вольтметр** для контроля выходного напряжения

**Счетчик моточасов** позволяет точно определить время проведения следующего технического обслуживания, а при поступлении в сервис наглядно демонстрирует интенсивность использования установки и помогает в определении гарантийности случая

**Предохранитель** переменного тока — защита от перегрузок

Масляный датчик поплавкового типа — защита при низком уровне масла

Медная обмотка генератора



**УГБ-4000**

- мощность **4000 Вт**
- расход топлива **1,7 л/ч**
- продолжительность работы\* **14,0 часа**
- вес изделия **62,0 кг**

**УГБ-5000**

- мощность **5000 Вт**
- расход топлива **2,3 л/ч**
- продолжительность работы\* **11,0 часа**
- вес изделия **77,0 кг**

**УГБ-6000**

- мощность **6000 Вт**
- расход топлива **2,5 л/ч**
- продолжительность работы\* **10,0 часа**
- вес изделия **79,2 кг**

**УГБ-7000**

- мощность **7000 Вт**
- расход топлива **3,5 л/ч**
- продолжительность работы\* **7,0 часа**
- вес изделия **81,0 кг**



Генератор оборудован штатными местами крепления комплекта шасси (приобретается отдельно) для облегчения транспортировки.

Внешний вид генераторов этой серии идентичен представленному. В моделях УГБ-4000 и УГБ-5000 установлены 3 розетки по 16 А.

\*Расчетная продолжительность работы на одной заправке при 75%-й нагрузке

МОДЕЛЬ	ДВИГАТЕЛЬ								ГЕНЕРАТОР				ГАБАРИТЫ И ВЕС	
	МОЩНОСТЬ ДВИГАТЕЛЯ (3000 об/мин), Вт	РАБОЧИЙ ОБЪЕМ ДВИГАТЕЛЯ, см³	ЧИСЛО ОБОРОТОВ ДВИГАТЕЛЯ, об/мин	УРОВЕНЬ ШУМА, дБ (на удалении 7 м)	ЕМКОСТЬ ТОПЛИВНОГО БАКА, л	РАСХОД ТОПЛИВА, л/ч	ЕМКОСТЬ МАСЛЯНОГО КАРТЕРА, л	СИСТЕМА ЗАПУСКА	НАПРЯЖЕНИЕ/ ЧАСТОТА ТОКА, В/Гц	НОМИНАЛЬНАЯ МОЩНОСТЬ ГЕНЕРАТОРА, Вт	МАКСИМАЛЬНАЯ МОЩНОСТЬ ГЕНЕРАТОРА, Вт	РОЗЕТКИ ПЕРЕМЕННОГО ТОКА	ГАБАРИТНЫЕ РАЗМЕРЫ (ДхШхВ), мм	МАССА НЕТТО, кг
УГБ-4000	5200	300	3000	73	25,0	1,7	1,1	Ручная	220/50	4000	4300	3 / 16 А	680x540x540	62,0
УГБ-5000	7000	389	3000	75	25,0	2,3	1,1	Ручная	220/50	5000	5500	3 / 16 А	715x570x600	77,0
УГБ-6000	8000	420	3000	76	25,0	2,5	1,1	Ручная	220/50	6000	6500	2 / 16 А, 1 / 32 А	715x570x600	79,2
УГБ-7000	9100	440	3000	77	25,0	3,5	1,1	Ручная	220/50	7000	7500	2 / 16 А, 1 / 32 А	680x540x540	81,0



# УСТАНОВКИ ГЕНЕРАТОРНЫЕ БЕНЗИНОВЫЕ

## УГБ-4000Е • УГБ-5000Е

## УГБ-6000Е • УГБ-7000Е



- мощность **4000 Вт**
- расход топлива **1,7 л/ч**
- продолжительность работы\* **14,0 часа**
- вес изделия **64,0 кг**

УГБ-4000Е

- мощность **5000 Вт**
- расход топлива **2,3 л/ч**
- продолжительность работы\* **11,0 часа**
- вес изделия **84,5 кг**

УГБ-5000Е

- мощность **6000 Вт**
- расход топлива **2,5 л/ч**
- продолжительность работы\* **10,0 часа**
- вес изделия **86,7 кг**

УГБ-6000Е

- мощность **7000 Вт**
- расход топлива **3,5 л/ч**
- продолжительность работы\* **7,0 часа**
- вес изделия **88,0 кг**

УГБ-7000Е



Свеча NGK® (Япония) в двигателе

Вольтметр для контроля выходного напряжения

Счетчик моточасов позволяет точно определить время проведения следующего технического обслуживания, а при поступлении в сервис наглядно демонстрирует интенсивность использования установки и помогает в определении гарантийности случая

Предохранитель переменного тока — защита от перегрузок

Масляный датчик поплавкового типа — защита при низком уровне масла

Аккумуляторная батарея

Медная обмотка генератора



Генератор оборудован штатными местами крепления комплекта шасси (приобретается отдельно) для облегчения транспортировки.

\*Расчетная продолжительность работы на одной заправке при 75%-й нагрузке

Внешний вид генераторов этой серии идентичен представленному. В моделях УГБ-4000Е и УГБ-5000Е установлены 3 розетки по 16 А.

МОДЕЛЬ	ДВИГАТЕЛЬ								ГЕНЕРАТОР				ГАБАРИТЫ И ВЕС	
	МОЩНОСТЬ ДВИГАТЕЛЯ (3000 об/мин), Вт	РАБОЧИЙ ОБЪЕМ ДВИГАТЕЛЯ, см³	ЧИСЛО ОБОРОТОВ ДВИГАТЕЛЯ, об/мин	УРОВЕНЬ ШУМА, дБ (на удалении 7 м)	ЕМКОСТЬ ТОПЛИВНОГО БАКА, л	РАСХОД ТОПЛИВА, л/ч	ЕМКОСТЬ МАСЛЯНОГО КАРТЕРА, л	СИСТЕМА ЗАПУСКА	НАПРЯЖЕНИЕ/ ЧАСТОТА ТОКА, В/Гц	НОМИНАЛЬНАЯ МОЩНОСТЬ ГЕНЕРАТОРА, Вт	МАКСИМАЛЬНАЯ МОЩНОСТЬ ГЕНЕРАТОРА, Вт	РОЗЕТКИ ПЕРЕМЕННОГО ТОКА	ГАБАРИТНЫЕ РАЗМЕРЫ (ДхШхВ), мм	МАССА НЕТТО, кг
УГБ-4000Е	5200	300	3000	73	25,0	1,7	1,1	Ручная/электро	220/50	4000	4300	3 / 16 А	680x540x540	64,0
УГБ-5000Е	7000	389	3000	75	25,0	2,3	1,1	Ручная/электро	220/50	5000	5500	3 / 16 А	715x670x600	84,5
УГБ-6000Е	8000	420	3000	76	25,0	2,5	1,1	Ручная/электро	220/50	6000	6500	2 / 16 А, 1 / 32 А	715x670x600	86,7
УГБ-7000Е	9100	440	3000	77	25,0	3,5	1,1	Ручная/электро	220/50	7000	7500	2 / 16 А, 1 / 32 А	680x540x540	88,0

# УСТАНОВКИ ГЕНЕРАТОРНЫЕ БЕНЗИНОВЫЕ УГБ-4000 Basic • УГБ-5000 Basic УГБ-6000 Basic • УГБ-7000 Basic



Счетчик моточасов позволяет точно определить время проведения следующего технического обслуживания, а при поступлении в сервис наглядно демонстрирует интенсивность использования установки и помогает в определении гарантийности случая

Масляный датчик поплавкового типа — защита при низком уровне масла

Предохранитель переменного тока — защита от перегрузок

Медная обмотка генератора



Генератор оборудован штатными местами крепления комплекта шасси (приобретается отдельно) для облегчения транспортировки.

## УГБ-4000 Basic

- мощность **4000 Вт**
- расход топлива **1,7 л/ч**
- продолжительность работы\* **3,9 часа**
- вес изделия **56,0 кг**

## УГБ-5000 Basic

- мощность **5000 Вт**
- расход топлива **2,3 л/ч**
- продолжительность работы\* **2,9 часа**
- вес изделия **68,9 кг**

## УГБ-6000 Basic

- мощность **6000 Вт**
- расход топлива **2,5 л/ч**
- продолжительность работы\* **2,6 часа**
- вес изделия **69,8 кг**

## УГБ-7000 Basic

- мощность **7000 Вт**
- расход топлива **3,5 л/ч**
- продолжительность работы\* **1,9 часа**
- вес изделия **71,0 кг**

**Серия Basic** отличается уменьшенными размером и весом. При этом двигатель и генератор установлены те же, что и в основной линейке. Синхронный щеточный генератор производит стабильное напряжение высокого качества и способен выдерживать кратковременные перегрузки.

Установки этой серии призваны повысить мо-

бильность потребителя. Эти установки без труда можно транспортировать и перемещать в местах их работы. Открытое исполнение упрощает эксплуатацию и техническое обслуживание. А наличие счетчика моточасов позволяет своевременно производить техническое обслуживание. Газораспределительный механизм системы OHV делает установку экономичнее, экологичнее и эффективнее.

\*Расчетная продолжительность работы на одной заправке при 75%-й нагрузке

Модель	ДВИГАТЕЛЬ								ГЕНЕРАТОР				ГАБАРИТЫ И ВЕС	
	МОЩНОСТЬ ДВИГАТЕЛЯ (3000 об/мин), Вт	РАБОЧИЙ ОБЪЕМ ДВИГАТЕЛЯ, см³	ЧИСЛО ОБОРОТОВ ДВИГАТЕЛЯ, об/мин	УРОВЕНЬ ШУМА, дБ (на удалении 7 м)	ЕМКОСТЬ ТОПЛИВНОГО БАКА, л	РАСХОД ТОПЛИВА, л/ч	ЕМКОСТЬ МАСЛЯНОГО КАРТЕРА, л	СИСТЕМА ЗАПУСКА	НАПРЯЖЕНИЕ/ ЧАСТОТА ТОКА, В/Гц	НОМИНАЛЬНАЯ МОЩНОСТЬ ГЕНЕРАТОРА, Вт	МАКСИМАЛЬНАЯ МОЩНОСТЬ ГЕНЕРАТОРА, Вт	РОЗЕТКИ ПЕРЕМЕННОГО ТОКА	ГАБАРИТНЫЕ РАЗМЕРЫ (ДхШхВ), мм	МАССА НЕТТО, кг
УГБ-4000 BASIC	5200	300	3000	73	6,7	1,7	1,1	Ручная	220/50	4000	4300	2 / 16 А	680x540x540	56,0
УГБ-5000 BASIC	7000	389	3000	75	6,7	2,3	1,1	Ручная	220/50	5000	5500	2 / 16 А	700x540x600	68,9
УГБ-6000 BASIC	8000	420	3000	76	6,7	2,5	1,1	Ручная	220/50	6000	6500	2 / 16 А	700x540x600	69,8
УГБ-7000 BASIC	9100	440	3000	76	6,7	3,5	1,1	Ручная	220/50	7000	7500	2 / 16 А	680x540x540	71,0

## УСТАНОВКИ ГЕНЕРАТОРНЫЕ БЕНЗИНОВЫЕ УГБ-2800E Kohler • УГБ-4000E Kohler УГБ-6500 Kohler • УГБ-6500E Kohler



- мощность **2800 Вт**
- расход топлива **1,4 л/ч**
- продолжительность работы\* **11,0 часа**
- вес изделия **44,2**

**УГБ-2800E Kohler**

- мощность **4000 Вт**
- расход топлива **1,8 л/ч**
- продолжительность работы\* **13,0 часа**
- вес изделия **81,3**

**УГБ-4000E Kohler**

- мощность **6500 Вт**
- расход топлива **2,7 л/ч**
- продолжительность работы\* **9,0 часа**
- вес изделия **91,6**

**УГБ-6500 Kohler**

- мощность **6500 Вт**
- расход топлива **2,7 л/ч**
- продолжительность работы\* **9,0 часа**
- вес изделия **97,1**

**УГБ-6500E Kohler**



Оригинальный двигатель KOHLER®

Свеча CHAMPION® (США) в двигателе

Вольтметр для контроля выходного напряжения

Счетчик моточасов позволяет точно определить время проведения следующего технического обслуживания, а при поступлении в сервис наглядно демонстрирует интенсивность использования установки и помогает в определении гарантийности случая

Предохранитель переменного тока — защита от перегрузок

Аккумуляторная батарея (кроме УГБ-6500 Kohler)

Медная обмотка генератора



Powered by **KOHLER®**

Одна из крупнейших компаний в США основана в 1873 году. Бензиновые двигатели Kohler® славятся высоким уровнем дизайна и инноваций.

Точность сборки и тщательное тестирование на протяжении всего процесса производства гарантируют исключительную надежность

и экономичность бензиновых двигателей Kohler®. Их длительный срок службы, низкие эксплуатационные расходы, быстрый легкий пуск и низкий уровень шума сыграли решающую роль в выборе двигателей Kohler® в качестве силовых агрегатов в портативных электростанциях марки SKAT®.

\*Расчетная продолжительность работы на одной заправке при 75%-й нагрузке

МОДЕЛЬ	ДВИГАТЕЛЬ								ГЕНЕРАТОР				ГАБАРИТЫ И ВЕС	
	МОЩНОСТЬ ДВИГАТЕЛЯ (3000 об/мин), Вт	РАБОЧИЙ ОБЪЕМ ДВИГАТЕЛЯ, см³	ЧИСЛО ОБОРОТОВ ДВИГАТЕЛЯ, об/мин	УРОВЕНЬ ШУМА, дБ (на удалении 7 м)	ЕМКОСТЬ ТОПЛИВНОГО БАКА, л	РАСХОД ТОПЛИВА, л/ч	ЕМКОСТЬ МАСЛЯНОГО КАРТЕРА, л	СИСТЕМА ЗАПУСКА	НАПРЯЖЕНИЕ/ ЧАСТОТА ТОКА, В/Гц	НОМИНАЛЬНАЯ МОЩНОСТЬ ГЕНЕРАТОРА, Вт	МАКСИМАЛЬНАЯ МОЩНОСТЬ ГЕНЕРАТОРА, Вт	РОЗЕТКИ ПЕРЕМЕННОГО ТОКА	ГАБАРИТНЫЕ РАЗМЕРЫ (ДхШхВ), мм	МАССА ЧЕТКО, кг
УГБ-2800E KOHLER	4500	208	3000	73	15,0	1,4	0,6	Ручная/электро	220/50	2800	3100	1 / 16 А	630x500x460	44,2
УГБ-4000E KOHLER	6400	277	3000	75	25,0	1,8	1,3	Ручная/электро	220/50	4000	4200	2 / 16 А	730x600x620	81,3
УГБ-6500 KOHLER	9000	429	3000	76	25,0	2,7	1,3	Ручная	220/50	6500	6800	1 / 16 А, 1 / 32 А	730x600x620	91,6
УГБ-6500E KOHLER	9000	429	3000	76	25,0	2,7	1,3	Ручная/электро	220/50	6500	6800	1 / 16 А, 1 / 32 А	730x600x620	97,1

## ТРЕХФАЗНЫЕ МОДЕЛИ



SKAT®

### БЕНЗИНОВЫЕ ГЕНЕРАТОРЫ 380 В

Их назначение понятно из названия — снабжение трехфазных потребителей. К однофазным генераторам, вырабатывающим переменный ток напряжением 220 В и частотой 50 Гц, можно подключать только однофазные нагрузки, тогда как к трехфазным генераторам (380 / 220 В, 50 Гц) — и те, и другие (на прибор-

ной панели имеются соответствующие розетки). Установка УГБ-6000ЕТ/ 6 кВт — уникальная трехфазная модель которая применяется для трехфазных и однофазных потребителей. С генератора этой установки можно снимать до 6 кВт и с однофазного и с трехфазного выхода переменного тока. Это дает превосходную возможность использовать установку в качестве однофазного 6-киловаттного генератора.

Модель показала себя как надежный 6-киловаттный трехфазный генератор для цеха и стройплощадки, и как 6-киловаттный однофазный генератор для дома или офиса.

В быту и на производстве все потребители можно распределить на две основные груп-

пы — однофазные и трехфазные. Однофазные работают от сетей 220 В, трехфазные — от сетей 380 В. Есть еще трехфазные сети с однофазными потребителями (дома, коттеджи, производство). Для их автономного подключения в местах, где нет городской сети, или в аварийных случаях используются одно- и трехфазные генераторы переменного тока.

Трехфазные потребители чаще встречаются на производстве, в строительных и ремонтных работах. В их числе: бетономешалки, трамбовки, электрические молотки и прочее оборудование, имеющее в своей конструкции трехфазный асинхронный электродвигатель.



ВЫРАБАТЫВАЕТ  
ТРЕХФАЗНЫЙ  
ТОК  
380 В

## УСТАНОВКА ГЕНЕРАТОРНАЯ БЕНЗИНОВАЯ УГБ-6000T Basic



- мощность **2000/6000 Вт**
- расход топлива **2,5 л/ч**
- продолжительность работы\* **2,5 часа**
- вес изделия **70,4 кг**

УГБ-6000T Basic

Открытое исполнение

Счетчик моточасов

Предохранитель переменного тока — защита от перегрузок

Масляный датчик поплавкового типа — защита при низком уровне масла

**НЕ ИМЕЕТ АНАЛОГОВ!**



ВЫРАБАТЫВАЕТ  
ТРЕХФАЗНЫЙ  
ТОК  
380 В

## УСТАНОВКА ГЕНЕРАТОРНАЯ БЕНЗИНОВАЯ УГБ-6000ЕТ/6 кВт



- мощность **6000/6000 Вт**
- расход топлива **3,5 л/ч**
- продолжительность работы\* **7,0 часа**
- вес изделия **90,0 кг**

УГБ-6000ЕТ/6 кВт

Свеча NGK® (Япония) в двигателе

Вольтметр для контроля выходного напряжения

Счетчик моточасов

Предохранитель переменного тока — защита от перегрузок

Масляный датчик поплавкового типа — защита при низком уровне масла

Автоматический декомпрессор, упрощающий запуск

Аккумуляторная батарея

**Топливный бак 25 л**

\*Расчетная продолжительность работы на одной заправке при 75%-й нагрузке

МОДЕЛЬ	ДВИГАТЕЛЬ								ГЕНЕРАТОР				ГАБАРИТЫ И ВЕС	
	МОЩНОСТЬ ДВИГАТЕЛЯ (3000 об/мин), Вт	РАБОЧИЙ ОБЪЕМ ДВИГАТЕЛЯ, см³	ЧИСЛО ОБОРОТОВ ДВИГАТЕЛЯ, об/мин	УРОВЕНЬ ШУМА, дБ (на удалении 7 м)	ЕМКОСТЬ ТОПЛИВНОГО БАКА, л	РАСХОД ТОПЛИВА, л/ч	ЕМКОСТЬ МАСЛЯНОГО КАРТЕРА, л	СИСТЕМА ЗАПУСКА	НАПРЯЖЕНИЕ/ЧАСТОТА ТОКА, В/Гц	НОМИНАЛЬНАЯ МОЩНОСТЬ ГЕНЕРАТОРА, Вт	МАКСИМАЛЬНАЯ МОЩНОСТЬ ГЕНЕРАТОРА, Вт	РОЗЕТКИ ПЕРЕМЕННОГО ТОКА	ГАБАРИТНЫЕ РАЗМЕРЫ (ДхШхВ), мм	МАССА НЕТТО, кг
УГБ-6000T BASIC	8000	420	3000	76	6,7	2,5	1,1	Ручная	220/380/50	2000/6000	2100/6500	1 / 16 А / 220 В, 1 / 16 А / 380 В	700x540x600	70,4
УГБ-6000ЕТ/6 кВт	9100	440	3000	76	25,0	3,5	1,1	Ручная /электро	220/380/50	6000/6000	6500/6500		715x615x605	90,0



**SKAT®**

**ТАМ, ГДЕ НУЖНА БЕЗОПАСНОСТЬ  
ДОМАШНЕГО ОЧАГА**



# ГЕНЕРАТОРЫ С ФУНКЦИЕЙ АВТОМАТИКИ

Модели УГБ-4000Е/АВТО, УГБ-6000Е/АВТО и УГБ-7000Е/АВТО уникальны и являются изюминкой в линейке генераторов SKAT®. В схему генераторной установки встроен блок автоматического ввода резерва, который без участия человека запускает двигатель и подает напряжение от генератора на аварийную линию при отключении центральной сети. При возобновлении электроснабжения автоматика останавливает двигатель, переключается в режим ожидания, а питание вновь подается от центральной сети. Весь процесс пуска/останова двигателя и переключения нагрузки работает полностью в автоматическом режиме и занимает 8—10 секунд.

УГБ-4000Е/АВТО, УГБ-6000Е/АВТО и УГБ-7000Е/АВТО можно использовать и без автоматического режима, как обычные генераторные установки.

## УСТАНОВКА ГЕНЕРАТОРНАЯ БЕНЗИНОВАЯ УГБ-4000Е/АВТО

Свеча NGK® (Япония) в двигателе

Вольтметр для контроля выходного напряжения

Счетчик моточасов

Предохранитель переменного тока — защита от перегрузок

Масляный датчик поплавкового типа — защита при низком уровне масла

Автоматический декомпрессор, упрощающий запуск

Аккумуляторная батарея

Терминал подключения к городской сети

**Топливный бак 25 л**



УГБ-4000Е / АВТО

- мощность **4000 Вт**
- расход топлива **1,7 л/ч**
- продолжительность работы\* **14,7 часа**
- вес изделия **66,0 кг**



Генератор оборудован штатными местами крепления комплекта шасси (приобретается отдельно) для облегчения транспортировки.

\*Расчетная продолжительность работы на одной заправке при 75%-й нагрузке

МОДЕЛЬ	ДВИГАТЕЛЬ									ГЕНЕРАТОР				ГАБАРИТЫ И ВЕС	
	МОЩНОСТЬ ДВИГАТЕЛЯ (3000 об/мин), Вт	РАБОЧИЙ ОБЪЕМ ДВИГАТЕЛЯ, см³	ЧИСЛО ОБОРОТОВ ДВИГАТЕЛЯ, об/мин	УРОВЕНЬ ШУМА, дБ (на удалении 7 м)	ЕМКОСТЬ ТОПЛИВНОГО БАКА, л	РАСХОД ТОПЛИВА, л/ч	ЕМКОСТЬ МАСЛЯНОГО КАРТЕРА, л	СИСТЕМА ЗАПУСКА	НАПРЯЖЕНИЕ/ ЧАСТОТА ТОКА, В/Гц	НОМИНАЛЬНАЯ МОЩНОСТЬ ГЕНЕРАТОРА, Вт	МАКСИМАЛЬНАЯ МОЩНОСТЬ ГЕНЕРАТОРА, Вт	РОЗЕТКИ ПЕРЕМЕННОГО ТОКА	ГАБАРИТНЫЕ РАЗМЕРЫ (ДхШхВ), мм	МАССА НЕТТО, кг	
УГБ-4000Е/АВТО	5200	300	3000	68	25,0	1,7	1,1	Ручная/электро/АВТО	220/50	4000	4300	2 / 16 А	680x540x540	66,0	





- мощность **6000 Вт**
- расход топлива **2,5 л/ч**
- продолжительность работы\* **10,0 часа**
- вес изделия **87,4 кг**

УГБ-6000Е/АВТО



Свеча NGK® (Япония) в двигателе

Вольтметр для контроля выходного напряжения

Счетчик моточасов

Предохранитель переменного тока — защита от перегрузок

Масляный датчик поплавкового типа — защита при низком уровне масла

Автоматический декомпрессор, упрощающий запуск

Аккумуляторная батарея

Терминал подключения к городской сети

**Топливный бак 25 л**

Генератор оборудован штатными местами крепления комплекта шасси (приобретается отдельно) для облегчения транспортировки.



\*Расчетная продолжительность работы на одной заправке при 75%-й нагрузке



- мощность **7000 Вт**
- расход топлива **3,5 л/ч**
- продолжительность работы\* **7,15 часа**
- вес изделия **89,0 кг**

УГБ-7000Е/АВТО



Свеча NGK® (Япония) в двигателе

Вольтметр для контроля выходного напряжения

Счетчик моточасов

Предохранитель переменного тока — защита от перегрузок

Масляный датчик поплавкового типа — защита при низком уровне масла

Автоматический декомпрессор, упрощающий запуск

Аккумуляторная батарея

Терминал подключения к городской сети

**Топливный бак 25 л**

Генератор оборудован штатными местами крепления комплекта шасси (приобретается отдельно) для облегчения транспортировки.



\*Расчетная продолжительность работы на одной заправке при 75%-й нагрузке

МОДЕЛЬ	ДВИГАТЕЛЬ							ГЕНЕРАТОР				ГАБАРИТЫ И ВЕС		
	МОЩНОСТЬ ДВИГАТЕЛЯ (3000 об/мин), Вт	РАБОЧИЙ ОБЪЕМ ДВИГАТЕЛЯ, см³	ЧИСЛО ОБОРОТОВ ДВИГАТЕЛЯ, об/мин	УРОВЕНЬ ШУМА, дБ (на расстоянии 7 м)	ЕМКОСТЬ ТОПЛИВНОГО БАКА, л	РАСХОД ТОПЛИВА, л/ч	ЕМКОСТЬ МАСЛЯНОГО КАРТЕРА, л	СИСТЕМА ЗАПУСКА	НАПРЯЖЕНИЕ/ ЧАСТОТА ТОКА, В/Гц	НОМИНАЛЬНАЯ МОЩНОСТЬ ГЕНЕРАТОРА, Вт	МАКСИМАЛЬНАЯ МОЩНОСТЬ ГЕНЕРАТОРА, Вт	РОЗЕТКИ ПЕРЕМЕННОГО ТОКА	ГАБАРИТНЫЕ РАЗМЕРЫ (ДхШхВ), мм	МАССА НЕТТО, кг
УГБ-6000Е/АВТО	8000	420	3000	76	25,0	2,5	1,1	Ручная/электро/авто	220/50	6000	6500	1 / 16 А 1 / 32 А	715x615x600	87,4
УГБ-7000Е/АВТО	9100	440	3000	76	25,0	3,5	1,1	Ручная/электро/авто	220/50	7000	7500	1 / 16 А 1 / 32 А	680x540x540	89,0

# **SKAT®**

## ТАМ, ГДЕ НУЖНА МОЩНОСТЬ



## БЕНЗИНОВЫЕ ГЕНЕРАТОРЫ

МОЩНОСТЬЮ от 7,5 до 10,0 кВт



Модели УГБ-7500Е и УГБ-8500Е относятся к серии как резервных, так и стационарных генераторных установок, способных обеспечивать безопасность, комфорт и уют, а так же бесперебойно работать там, где необходимо большое количество электроэнергии. Детские сады, больницы, АЗС, службы МЧС используют данные установки как резервные источники питания при аварийных ситуациях и длительных отключениях электроэнергии.

Модели УГБ-10000Е и УГБ-10000ЕТ — мощные стационарные генераторы. Вырабатываемой ими энергии будет достаточно для аварийного питания коттеджа, небольшого фермерского хозяйства, производственного цеха или магазина. Установку УГБ-10000ЕТ можно использовать в случаях, где необходимо трехфазное напряжение мощностью до 9,5 кВт и однофазное до 3,3 кВт.

Все установки оборудованы электростартером с аккумуляторной батареей в комплекте, улучшенной масляной системой с внешним фильтром очистки (в модели УГБ-7500Е фильтр встроенный), комплектом шасси, тепловой защитой, защитой от перегрузки и защитой масляной системы.

## УСТАНОВКА ГЕНЕРАТОРНАЯ БЕНЗИНОВАЯ УГБ-7500Е

Эргономичный дизайн

Свеча NGK® (Япония) в двигателе

Вольтметр для контроля выходного напряжения

Счетчик моточасов

Предохранитель переменного тока — защита от перегрузок

Аккумуляторная батарея

**Топливный бак 25 л**

Тепловая защита

**УГБ-7500Е**

- мощность **7500 Вт**
- расход топлива **2,9 л/ч**
- продолжительность работы\* **8,5 часа**
- вес изделия **94,0 кг**



Генератор оборудован комплектом шасси для обеспечения легкой транспортировки.

\*Расчетная продолжительность работы на одной заправке при 75%-й нагрузке

## УСТАНОВКА ГЕНЕРАТОРНАЯ БЕНЗИНОВАЯ УГБ-8500Е

Эргономичный дизайн

Вольтметр для контроля выходного напряжения

Электронный счетчик моточасов с указателями замены масляного и воздушного фильтров

Терминал 12 В

Предохранитель переменного тока — защита от перегрузок

Аккумуляторная батарея

Тепловые предохранители сети

Улучшенная масляная система с внешним фильтром очистки масла и датчиком давления

**Топливный бак 48 л**

**УГБ-8500Е**

- мощность **8500 Вт**
- расход топлива **3,6 л/ч**
- продолжительность работы\* **13,3 часа**
- вес изделия **143,0 кг**



Генератор оборудован комплектом шасси для обеспечения легкой транспортировки.

\*Расчетная продолжительность работы на одной заправке при 75%-й нагрузке

МОДЕЛЬ	ДВИГАТЕЛЬ									ГЕНЕРАТОР				ГАБАРИТЫ И ВЕС	
	МОЩНОСТЬ ДВИГАТЕЛЯ (3000 об/мин), Вт	РАБОЧИЙ ОБЪЕМ ДВИГАТЕЛЯ, см³	ЧИСЛО ОБОРОТОВ ДВИГАТЕЛЯ, об/мин	УРОВЕНЬ ШУМА, дБ (на удалении 7 м)	ЕМКОСТЬ ТОПЛИВНОГО БАКА, л	РАСХОД ТОПЛИВА, л/ч	ЕМКОСТЬ МАСЛЯНОГО КАРТЕРА, л	СИСТЕМА ЗАПУСКА	НАПЯЖЕНИЕ/ ЧАСТОТА ТОКА, В/Гц	НОМИНАЛЬНАЯ МОЩНОСТЬ ГЕНЕРАТОРА, Вт	МАКСИМАЛЬНАЯ МОЩНОСТЬ ГЕНЕРАТОРА, Вт	РОЗЕТКИ ПЕРЕМЕННОГО ТОКА	ГАБАРИТНЫЕ РАЗМЕРЫ (ДхШхВ), мм	МАССА НЕТТО, кг	
УГБ-7500Е	9250	459	3000	78	25,0	2,9	1,1	Ручная/электро	220/50	7500	8000	1 / 16 А, 1 / 32 А	695x530x560	94,0	
УГБ-8500Е	13300	622	3000	78	48,0	3,6	1,6	Ручная/электро	220/50	8500	9500	2 / 16 А, 220 В, 2 / 32 А, 220 В	900x645x675	143,0	

## УСТАНОВКА ГЕНЕРАТОРНАЯ БЕНЗИНОВАЯ УГБ-10000Е



- мощность **9500 Вт**
- расход топлива **4,9 л/ч**
- продолжительность работы\* **5,0 часа**
- вес изделия **177,8 кг**

УГБ-10000Е



Генератор оборудован комплектом шасси для обеспечения легкой транспортировки.

Улучшенная масляная система с внешним фильтром очистки масла

Индикатор напряжения

Счетчик моточасов

Предохранитель переменного тока — защита от перегрузок

Тепловые предохранители

Аккумуляторная батарея

Масляный датчик поплавкового типа — защита при низком уровне масла

**Топливный бак 25 л**

\*Расчетная продолжительность работы на одной заправке при 75%-й нагрузке

## УСТАНОВКА ГЕНЕРАТОРНАЯ БЕНЗИНОВАЯ УГБ-10000ЕТ



ВЫРАБАТЫВАЕТ  
ТРЕХФАЗНЫЙ  
ТОК  
**380 В**

- мощность **3300/10000 Вт**
- расход топлива **4,9 л/ч**
- продолжительность работы\* **5,0 часа**
- вес изделия **177,8 кг**

УГБ-10000ЕТ



Генератор оборудован комплектом шасси для обеспечения легкой транспортировки.

Улучшенная масляная система с внешним фильтром очистки масла

Индикатор напряжения

Счетчик моточасов

Предохранитель переменного тока — защита от перегрузок

Тепловые предохранители

Аккумуляторная батарея

Масляный датчик поплавкового типа — защита при низком уровне масла

**Топливный бак 25 л**

\*Расчетная продолжительность работы на одной заправке при 75%-й нагрузке

МОДЕЛЬ	ДВИГАТЕЛЬ								ГЕНЕРАТОР				ГАБАРИТЫ И ВЕС	
	МОЩНОСТЬ ДВИГАТЕЛЯ (3000 об/мин), Вт	РАБОЧИЙ ОБЪЕМ ДВИГАТЕЛЯ, см³	ЧИСЛО ОБОРОТОВ ДВИГАТЕЛЯ, об/мин	УРОВЕНЬ ШУМА, дБ (на удалении 7 м)	ЕМКОСТЬ ТОПЛИВНОГО БАКА, л	РАСХОД ТОПЛИВА, л/ч	ЕМКОСТЬ МАСЛЯНОГО КАРТЕРА, л	СИСТЕМА ЗАПУСКА	НАПРЯЖЕНИЕ/ ЧАСТОТА ТОКА, В/Гц	НОМИНАЛЬНАЯ МОЩНОСТЬ ГЕНЕРАТОРА, Вт	МАКСИМАЛЬНАЯ МОЩНОСТЬ ГЕНЕРАТОРА, Вт	РОЗЕТКИ ПЕРЕМЕННОГО ТОКА	ГАБАРИТНЫЕ РАЗМЕРЫ (ДхШхВ), мм	МАССА НЕТТО, кг
УГБ-10000Е	13000	678	3000	78	25,0	4,9	1,6	Электро	220/50	9500	10500	2 / 16 А, 1 / 32 А	868x635x676	177,8
УГБ-10000ЕТ	13000	678	3000	78	25,0	4,9	1,6	Электро	220/380/50	3300/10000	3600/11000	1 / 16 А / 220 В, 1 / 16 А / 380 В	868x635x676	177,8



**SKAT®**

**ТАМ, ГДЕ НУЖНА  
ВЫНОСЛИВОСТЬ**

# ДИЗЕЛЬНЫЕ ГЕНЕРАТОРЫ

**МОЩНОСТЬЮ от 3 до 10 кВт**

Они работают в городе, где есть линии электропередачи, но нет возможности к ним подключиться. В лесу, в карьерах, в поле, где нет централизованного электричества.

Преимущества генератора с дизельным двигателем — большой срок службы, низкий расход топлива, надежность. Дизельный двигатель менее чувствителен к перепадам нагрузки, чем бензиновый, и может длительное время работать в напряженных условиях. Дизельные генераторы торговой марки SKAT® — это высокотехнологичные установки мощностью от 3 до 10 кВт:

**Генераторы серии Standart:** УГД-3000Е, УГД-4500Е, УГД-5300Е, УГД-6000Е, УГД-10000Е, УГД-10000ЕК — однофазные, УГД-5300ЕТ, УГД-6000ЕТ, УГД-6000ЕТ/3 кВт, УГД-10000ЕТ, УГД-10000ЕК — трехфазные.



Установки оснащены мощным четырехтактным одноцилиндровым двигателем с воздушным охлаждением, изготовленным по технологии Yanmar®. Они отличаются низким расходом топлива, большим сроком службы, сравнительно низким уровнем вибрации и шума при работе. В двигателях, установленных в серии Standart, используется система впрыска Bosch®. Она отличается высоким давлением впрыска и точной дозировкой горючего, что обеспечивает эффективное сгорание топлива и позволяет улучшать такие показатели, как экономичность и экологичность. Подшипники марки NSK® дополнительно увеличивают ресурс работы установки, как и применение медной обмотки генератора. Система предпускового

подогрева предназначена для облегчения запуска двигателя в условиях пониженных температур. Генераторы оборудованы электронной системой защиты от перегрузки и аварийного снижения давления масла.

Синхронный щеточный генератор производит стабильное напряжение высокого качества и способен переносить кратковременные перегрузки, что позволяет использовать его для питания как омических, так и индуктивных потребителей.

**Генераторы закрытого исполнения:** УГД-5300ЕК, УГД-6000ЕК, УГД-10000ЕК и УГД-10000ЕТК в шумозащитном кожухе. Дополнительная шумоизоляция и увеличенный глушитель делают

установки значительно тише. Для обеспечения охлаждения установок предусмотрена специальная система воздухопроводов.

**Модели мощностью 10 кВт:** УГД-10000Е, УГД-10000ЕТ, УГД-10000ЕК, УГД-10000ЕТК. Установки оснащены мощным двухцилиндровым четырехтактным дизельным двигателем с воздушным охлаждением, изготовленным по технологии Lombardini®, с комбинированной системой смазки и очистки масла внешним масляным фильтром. Дополнительный ручной топливopодкачивающий насос позволяет без труда удалить воздух из топливной системы.

# УСТАНОВКИ ГЕНЕРАТОРНЫЕ ДИЗЕЛЬНЫЕ УГД-3000Е • УГД-4500Е УГД-5300Е • УГД-6000Е



Топливная система BOSCH® уменьшает расход топлива на 15%

### Подшипники NSK®

Предпусковой подогрев (свеча накала), облегчает запуск при низких температурах

Индикатор перегрузки и индикатор аварийного падения давления масла

Автоматический декомпрессор облегчает ручной и электрический запуск генератора

Аналоговый вольтметр

Терминал постоянного тока 12 В/ 8,3 А для зарядки аккумуляторов

Счетчик моточасов

Гнездо для подключения блока Автозапуска

Предохранитель переменного тока — защита от перегрузок

Аккумуляторная батарея

### Топливный бак 14 л



Блок автоматического запуска генератора AVR-6000D для моделей УГД-5300Е, УГД-6000Е поставляется отдельно.



Генератор оборудован комплектом шасси для облегчения транспортировки.

УГД-3000Е

- мощность **3000 Вт**
- расход топлива **1,0 л/ч**
- продолжительность работы\* **14,0 часа**
- вес изделия **85,0 кг**

УГД-4500Е

- мощность **4500 Вт**
- расход топлива **1,4 л/ч**
- продолжительность работы\* **10,0 часа**
- вес изделия **109,0 кг**

УГД-5300Е

- мощность **5300 Вт**
- расход топлива **1,8 л/ч**
- продолжительность работы\* **7,0 часа**
- вес изделия **114,0 кг**

УГД-6000Е

- мощность **6000 Вт**
- расход топлива **2,3 л/ч**
- продолжительность работы\* **6,0 часа**
- вес изделия **116,0 кг**

\*Расчетная продолжительность работы на одной заправке при 75%-й нагрузке

МОДЕЛЬ	ДВИГАТЕЛЬ									ГЕНЕРАТОР			ГАБАРИТЫ И ВЕС	
	МОЩНОСТЬ ДВИГАТЕЛЯ (3000 об/мин), Вт	РАБОЧИЙ ОБЪЕМ ДВИГАТЕЛЯ, см³	ЧИСЛО ОБОРОТОВ ДВИГАТЕЛЯ, об/мин	УРОВЕНЬ ШУМА, дБ (на удалении 7 м)	ЕМКОСТЬ ТОПЛИВНОГО БАКА, л	РАСХОД ТОПЛИВА, л/ч	ЕМКОСТЬ МАСЛЯНОГО КАРТЕРА, л	СИСТЕМА ЗАПУСКА	НАПРЯЖЕНИЕ/ ЧАСТОТА ТОКА, В/Гц	НОМИНАЛЬНАЯ МОЩНОСТЬ ГЕНЕРАТОРА, Вт	МАКСИМАЛЬНАЯ МОЩНОСТЬ ГЕНЕРАТОРА, Вт	РОЗЕТКИ ПЕРЕМЕННОГО ТОКА	ГАБАРИТНЫЕ РАЗМЕРЫ (ДхШхВ), мм	МАССА НЕТТО, кг
УГД-3000Е	4000	311	3000	72	14,0	1,0	1,2	Ручная/ электро	220/50	3000	3300	2 / 16 А	705x535x690	85,0
УГД-4500Е	6000	418	3000	75	14,0	1,4	1,6	Ручная/ электро	220/50	4500	5000	1 / 16 А, 1 / 32 А	770x535x680	109,0
УГД-5300Е	7500	456	3000	79	14,0	1,8	1,6	Ручная/ электро	220/50	5300	5800	1 / 16 А, 1 / 32 А	770x535x680	114,0
УГД-6000Е	8500	477	3000	79	14,0	2,3	1,6	Ручная/ электро	220/50	6000	6500	1 / 16 А, 1 / 32 А	770x535x680	116,0



# УСТАНОВКИ ГЕНЕРАТОРНЫЕ ДИЗЕЛЬНЫЕ

## УГД-5300ЕТ

## УГД-6000ЕТ/3 кВт

### ТРЕХФАЗНЫЕ



ВЫРАБАТЫВАЮТ  
ТРЕХФАЗНЫЙ  
ТОК  
380 В

• мощность  
**1800/5300 Вт**  
• расход топлива  
**1,8 л/ч**  
• продолжительность  
работы\*  
**9,0 часа**  
• вес изделия  
**115,0 кг**

УГД-5300ЕТ

• мощность  
**3000/6000 Вт**  
• расход топлива  
**2,3 л/ч**  
• продолжительность  
работы\*  
**6,0 часа**  
• вес изделия  
**116,0 кг**

УГД-6000ЕТ / 3 кВт



Топливная система BOSCH®  
уменьшает расход топлива  
на 15%

Подшипники NSK®

Предпусковой подогрев (свеча  
накала), облегчает запуск при  
низких температурах

Индикатор перегрузки и  
индикатор аварийного падения  
давления масла

Автоматический декомпрессор  
облегчает ручной и электриче-  
ский запуск генератора

Аналоговый вольтметр

Терминал постоянного тока  
12 В / 8,3 А для зарядки  
аккумуляторов

Счетчик моточасов

Предохранитель переменного  
тока — защита от перегрузок

Аккумуляторная батарея

Розетка 220 В / 16 А,  
розетка 380 В / 16 А

Топливный бак 14 л

ДИЗЕЛЬНЫЕ ЭЛЕКТРОСТАНЦИИ ДЛЯ ПРОДОЛЖИТЕЛЬНОЙ РАБОТЫ

\*Расчетная продолжительность работы на одной заправке при 75%-й нагрузке

Генератор оборудован комплектом шасси  
для облегчения транспортировки.



МОДЕЛЬ	ДИВЕНГЕЛЬ									ГЕНЕРАТОР				ГАБАРИТЫ И ВЕС	
	МОЩНОСТЬ ДИВЕНГЕЛЯ (3000 об/мин), Вт	РАБОЧИЙ ОБЪЕМ ДИВЕНГЕЛЯ, см³	ЧИСЛО ОБОРО- ТОВ ДИВЕНГЕЛЯ, об/мин	УРОВЕНЬ ШУМА, дБ (на удалении 7 м)	ЕМКОСТЬ ТОПЛИВНОГО БАКА, л	РАСХОД ТОПЛИВА, л/ч	ЕМКОСТЬ МАСЛЯНОГО КАРТЕРА, л	СИСТЕМА ЗАПУСКА	НАПРЯЖЕНИЕ/ ЧАСТОТА ТОКА, В/Гц	НОМИНАЛЬНАЯ МОЩНОСТЬ ГЕНЕРАТОРА, Вт	МАКСИМАЛЬНАЯ МОЩНОСТЬ ГЕНЕРАТОРА, Вт	РОЗЕТКИ ПЕРЕМЕННОГО ТОКА	ГАБАРИТНЫЕ РАЗМЕРЫ (ДхШхВ), мм	МАССА НЕТТО, кг	
УГД-5300ЕТ	7500	456	3000	79	14,0	1,8	1,6	Ручная /электро	220/380/50	1800/5300	1900/5800	1 / 16 А / 220 В, 1 / 16 А / 380 В	770x535x680	115,0	
УГД-6000ЕТ/3 кВт	8500	477	3000	79	14,0	2,3	1,6	Ручная /электро	220/380/50	3000/6000	3300/6500	1 / 16 А / 220 В, 1 / 16 А / 380 В	770x535x680	116,0	



**SKAT**<sup>®</sup>

**ТАМ, ГДЕ НУЖНА  
СВОБОДА**



# УСТАНОВКИ ГЕНЕРАТОРНЫЕ ДИЗЕЛЬНЫЕ УГД-5300ЕК • УГД-6000ЕК В ШУМОЗАЩИТНОМ КОЖУХЕ

Топливная система BOSCH®  
уменьшает расход топлива  
на 15%.

### Подшипники NSK®

Предпусковой подогрев (свеча  
накала), облегчает запуск при  
низких температурах

Индикатор перегрузки и инди-  
катор аварийного падения  
давления масла

Автоматический декомпрессор  
облегчает ручной и электриче-  
ский запуск генератора

Аналоговый вольтметр

Терминал постоянного тока  
12 В / 8,3 А для зарядки  
аккумуляторов

Счетчик моточасов

Гнездо для подключения блока  
автозапуска

Предохранитель переменного  
тока — защита от перегрузок

Аккумуляторная батарея

**Топливный бак 16 л**



Блок автоматического запуска генератора  
AVP-6000Д для моделей УГД-5300ЕК,  
УГД-6000ЕК поставляется отдельно.

Эти установки отличает наличие шумозащитного кожуха, на что указывает буква «К» в названии модели. Кожух значительно снижает уровень шума работающей установки. Кроме этого кожух выполняет защитные функции. Модели генераторов, оснащенные кожухом, менее подвержены физическим повреждениям.



Генератор оборудован комплектом шасси  
для облегчения транспортировки.



УГД-5300ЕК

- мощность **5300 Вт**
- расход топлива **1,8 л/ч**
- продолжительность работы\* **8,0 часа**
- вес изделия **157,0 кг**

УГД-6000ЕК

- мощность **6000 Вт**
- расход топлива **2,3 л/ч**
- продолжительность работы\* **6,0 часа**
- вес изделия **159,0 кг**

\*Расчетная продолжительность работы на одной заправке при 75%-й нагрузке

МОДЕЛЬ	ДВИГАТЕЛЬ								ГЕНЕРАТОР				ГАБАРИТЫ И ВЕС	
	МОЩНОСТЬ ДВИГАТЕЛЯ (3000 об/мин), Вт	РАБОЧИЙ ОБЪЕМ ДВИГАТЕЛЯ, см³	ЧИСЛО ОБОРОТОВ ДВИГАТЕЛЯ, об/мин	УРОВЕНЬ ШУМА, дБ (на удалении 7 м)	ЕМКОСТЬ ТОПЛИВНОГО БАКА, л	РАСХОД ТОПЛИВА, л/ч	ЕМКОСТЬ МАСЛЯНОГО КАРТЕРА, л	СИСТЕМА ЗАПУСКА	НАПРЯЖЕНИЕ/ ЧАСТОТА ТОКА, В/Гц	НОМИНАЛЬНАЯ МОЩНОСТЬ ГЕНЕРАТОРА, Вт	МАКСИМАЛЬНАЯ МОЩНОСТЬ ГЕНЕРАТОРА, Вт	РОЗЕТКИ ПЕРЕМЕННОГО ТОКА	ГАБАРИТНЫЕ РАЗМЕРЫ (ДxШxВ), мм	МАССА НЕТТО, кг
УГД-5300ЕК	7500	456	3000	69	16,0	1,8	1,6	Электро	220/50	5300	5800	1 / 16 А, 1 / 32 А	950x565x770	157,0
УГД-6000ЕК	8500	477	3000	69	16,0	2,3	1,6	Электро	220/50	6000	6500	1 / 16 А, 1 / 32 А	950x565x770	159,0

## УСТАНОВКИ ГЕНЕРАТОРНЫЕ ДИЗЕЛЬНЫЕ УГД-10000Е • УГД-10000ЕТ



- мощность **9000 Вт**
- расход топлива **3,0 л/ч**
- продолжительность работы\* **10,0 часа**
- вес изделия **170,0 кг**

УГД-10000Е

- мощность **3000/9000 Вт**
- расход топлива **3,0 л/ч**
- продолжительность работы\* **10,0 часа**
- вес изделия **170,0 кг**

УГД-10000ЕТ

Двигатель двухцилиндровый типа Lombardini®

Предпусковой подогрев (свеча накала), облегчает запуск при низких температурах

Масляная система с внешним масляным фильтром

Индикатор перегрузки и индикатор аварийного падения давления масла

Автоматический декомпрессор облегчает ручной и электрический запуск генератора

Аналоговый вольтметр

Терминал переменного тока 41 А позволяет снимать полную мощность генератора

Терминал постоянного тока 12 В / 8,3 А для зарядки аккумуляторов

Счетчик моточасов

Предохранитель переменного тока — защита от перегрузок

Аккумуляторная батарея

Розетки 220 В / 16 А, розетка 380 В / 16 А

**Топливный бак 30 л**

Блоки АВР-10000Д и АВР-10000ДТ для автоматического запуска генератора (поставляются отдельно).



Генератор оборудован комплектом шасси для облегчения транспортировки.



МОДЕЛЬ	ДВИГАТЕЛЬ								ГЕНЕРАТОР				ГАБАРИТЫ И ВЕС	
	МОЩНОСТЬ ДВИГАТЕЛЯ (3000 об/мин), Вт	РАБОЧИЙ ОБЪЕМ ДВИГАТЕЛЯ, см³	ЧИСЛО ОБОРОТОВ ДВИГАТЕЛЯ, об/мин	УРОВЕНЬ ШУМА, дБ (на удалении 7 м)	ЕМКОСТЬ ТОПЛИВНОГО БАКА, л	РАСХОД ТОПЛИВА, л/ч	ЕМКОСТЬ МАСЛЯНОГО КАРТЕРА, л	СИСТЕМА ЗАПУСКА	НАПРЯЖЕНИЕ/ ЧАСТОТА ТОКА, В/Гц	НОМИНАЛЬНАЯ МОЩНОСТЬ ГЕНЕРАТОРА, Вт	МАКСИМАЛЬНАЯ МОЩНОСТЬ ГЕНЕРАТОРА, Вт	РОЗЕТКИ ПЕРЕМЕННОГО ТОКА	ГАБАРИТНЫЕ РАЗМЕРЫ (Д×Ш×В), мм	МАССА НЕТТО, кг
УГД-10000Е	15000	954	3000	80	30,0	3,0	2,8	Электро	220/50	9000	10000	3 / 16 А терминал 41 А	925×580×800	170,0
УГД-10000ЕТ	15000	954	3000	80	30,0	3,0	2,8	Электро	220/380/50	3000/9000	3300/10000	1 / 16 А / 220 В, 1 / 16 А / 380 В терминал 41 А	925×580×800	170,0



# СВАРОЧНЫЕ ГЕНЕРАТОРЫ

**МОЩНОСТЬЮ  
от 2 до 4,5 кВт**

Самые мощные модели УГСБ-4500Т/220, УГСБ-4000/200И варят электродом диаметром до 5 мм!

Модели УГСБ-4000/190 и УГСД-4000/180Е варят электродом диаметром до 4 мм. Наиболее востребованы, так как большая часть сварочных работ производится электродом именно такого диаметра.

Самая легкая модель — УГСБ-2000/100 для бытовой сварки электродом до 3 мм при весе всего 50 кг.

Инверторные сварочные генераторы — **УГСБ-2800/120И, УГСБ-4000/200И** предназначены для производства дуговой сварки штучным электродом и выработки переменного тока частотой 50 Гц для питания однофазных потребителей мощностью от 2,8 до 4 кВт. Конструктивно отличаются от сварочных генераторов аналогового типа меньшей массой, компактными размерами и эксплуатационными возможностями.

# SKAT®

## ТАМ, ГДЕ НУЖНА ПРОЧНОСТЬ



**УГСБ-2800/120И и УГСБ-4000/200И** обеспечивают легкий поджиг, устойчивое горение и эластичность дуги, минимальное разбрызгивание металла, надежность и высокое качество сварных швов, сварку большинства углеродистых, легированных и коррозионно-стойких сталей. Возможно использование различных типов электродов. Инверторное преобразование в электронном блоке позволяет получить выходной сигнал постоянного тока на розетку 220 В высокого качества.

#### Отличие бензиновых моделей от дизельных:

Особенности бензиновых сварочных ге-

нераторов — меньший вес, легче запуск, меньше шум, в моделях УГСБ-4000/190, УГСБ-4500Т/220 есть система экономичного режима (если генератор работает без нагрузки 10 секунд, то двигатель автоматически снижает обороты и работает в этом режиме до подачи нагрузки, при этом вдвое снижаются шум и потребление топлива). Чаще всего бензиновыми сварочными генераторами пользуются компании, работающие в сфере ЖКХ, строительные и ремонтные бригады, монтажники, работающие на строительстве мостов, металлоконструкций. Во всех этих случаях вес, шум, частый пуск/останов имеют значение для сварщика.

Дизельные сварочные генераторы обычно приобретаются организациями, в производственном процессе которых чаще используется дизельное топливо: добывающие артели, лесозаготовительные предприятия, автодорожные предприятия. Здесь вес и шум не имеют особого значения, так как работы ведутся вдали от жилых объектов, а перемещается генератор зачастую в кузове или ковше тяжелой техники.

**Внимание!** Производитель сохраняет за собой право на изменение комплектации, внесение изменений в технические характеристики продукции вследствие ее постоянного усовершенствования.

## УСТАНОВКА ГЕНЕРАТОРНАЯ СВАРОЧНАЯ БЕНЗИНОВАЯ УГСБ-2000/100

Свеча NGK® (Япония) в двигателе

Вольтметр для контроля выходного напряжения

Счетчик моточасов позволяет точно определить время проведения следующего технического обслуживания, а при поступлении в сервис наглядно демонстрирует интенсивность использования установки и помогает в определении гарантийности случая

Предохранитель переменного тока — защита от перегрузок

Точная настройка сварочного тока



УГСБ-2000/100

- мощность **1900 Вт**
- диаметр электрода **до 3,2 мм**
- ток сварки **50 — 100 А**
- расход топлива **1,15 л/ч**
- продолжительность работы\* **13,0 часа**
- вес изделия **51,3 кг**

## УСТАНОВКА ГЕНЕРАТОРНАЯ СВАРОЧНАЯ БЕНЗИНОВАЯ УГСБ-4000/190

Свеча NGK® (Япония) в двигателе

Вольтметр для контроля выходного напряжения

Счетчик моточасов позволяет точно определить время проведения следующего технического обслуживания, а при поступлении в сервис наглядно демонстрирует интенсивность использования установки и помогает в определении гарантийности случая

Предохранитель переменного тока — защита от перегрузок

Точная настройка сварочного тока

Экономичный режим. Уменьшает обороты двигателя без нагрузки



УГСБ-4000/190

- мощность **4000 Вт**
- диаметр электрода **до 4,0 мм**
- ток сварки **50 — 190 А**
- расход топлива **2,3 л/ч**
- продолжительность работы\* **11,0 часа**
- вес изделия **91,6 кг**

МОДЕЛЬ	ДВИГАТЕЛЬ								ГЕНЕРАТОР				СВАРОЧНЫЙ АППАРАТ			РАЗМЕРЫ И ВЕС	
	МОЩНОСТЬ ДВИГАТЕЛЯ (3000 об/мин), Вт	РАБОЧИЙ ОБЪЕМ ДВИГАТЕЛЯ, см³	ЦИКЛ ОБОРОТОВ ДВИГАТЕЛЯ, об/мин	УРОВЕНЬ ШУМА, дБ (на удалении 7 м)	ЕМКОСТЬ ТОПЛИВНОГО БАКА, л	РАСХОД ТОПЛИВА, л/ч	ЕМКОСТЬ МАСЛЯНОГО КАРТЕРА, л	СИСТЕМА ЗАПУСКА	НАПРЯЖЕНИЕ/ ЧАСТОТА ТОКА, В/Гц	НОМИНАЛЬНАЯ МОЩНОСТЬ ГЕНЕРАТОРА, Вт	МАКСИМАЛЬНАЯ МОЩНОСТЬ ГЕНЕРАТОРА, Вт	РОЗЕТКИ ПЕРЕМЕННОГО ТОКА	ТОК СВАРКИ, А	РЕЖИМ РАБОТЫ СВАРКИ	ДИАМЕТР СВАРОЧНОГО ЭЛЕКТРОДА, мм	ГАБАРИТНЫЕ РАЗМЕРЫ (ДхШхВ), мм	МАССА НЕТТО, кг
УГСБ-2000/100	3700	212	3000/3600	70	15,0	1,15	0,6	Ручная	220/50	1900	2100	1 / 16 А	50—100	S3, 10 мин	1,6—3,2	615x505x505	51,3
УГСБ-4000/190	8000	420	3000/3600	80	25,0	2,3	1,1	Ручная	220/50	4000	4500	1 / 16 А	50—190	S3, 10 мин	1,6—4,0	715x595x615	91,6





- мощность **2800 Вт**
- диаметр электрода **до 3,0 мм**
- ток сварки **20 — 120 А**
- расход топлива **1,4 л/ч**
- продолжительность работы\* **2,2 часа**
- вес изделия **50,0 кг**

УГСБ-2800/120И



Цифровой амперметр/вольтметр для контроля выходного напряжения и силы сварочного тока.

Счетчик моточасов

Встроенные вспомогательные функции сварки: **Hot-start, Arc-force, Anti-sticking**

Переключатель режима «Генератор — Сварочный аппарат»

Предохранитель переменного тока — защита от перегрузок

Точная настройка сварочного тока

Сварочный терминал с евро-разъемами. Сварочные провода в комплекте



- мощность **4000 Вт**
- диаметр электрода **до 5,0 мм**
- ток сварки **40 — 200 А**
- расход топлива **2,8 л/ч**
- продолжительность работы\* **2,0 часа**
- вес изделия **76,0 кг**

УГСБ-4000/200И



Цифровой амперметр/вольтметр для контроля выходного напряжения и силы сварочного тока

Счетчик моточасов

Встроенные вспомогательные функции сварки: **Hot-start, Arc-force, Anti-sticking**

Переключатель режима «Генератор — Сварочный аппарат»

Предохранитель переменного тока — защита от перегрузок

Точная настройка сварочного тока

Сварочный терминал с евро-разъемами. Сварочные провода в комплекте

## УСТАНОВКА ГЕНЕРАТОРНАЯ СВАРОЧНАЯ БЕНЗИНОВАЯ УГСБ-4000/200И

### ИНВЕРТОРНАЯ

МОДЕЛЬ	ДВИГАТЕЛЬ								ГЕНЕРАТОР				СВАРОЧНЫЙ АППАРАТ			РАЗМЕРЫ И ВЕС	
	МОЩНОСТЬ ДВИГАТЕЛЯ (3000 об/мин), Вт	РАБОЧИЙ ОБЪЕМ ДВИГАТЕЛЯ, см³	ЧИСЛО ОБОРОТОВ ДВИГАТЕЛЯ, об/мин	УРОВЕНЬ ШУМА, дБ (на удалении 7 м)	ЕМКОСТЬ ТОПЛИВНОГО БАКА, л	РАСХОД ТОПЛИВА, л/ч	ЕМКОСТЬ МАСЛЯНОГО КАРТЕРА, л	СИСТЕМА ЗАПУСКА	НАПРЯЖЕНИЕ/ ЧАСТОТА ТОКА, В/Гц	НОМИНАЛЬНАЯ МОЩНОСТЬ ГЕНЕРАТОРА, Вт	МАКСИМАЛЬНАЯ МОЩНОСТЬ ГЕНЕРАТОРА, Вт	РОЗЕТКИ ПЕРЕМЕННОГО ТОКА	ТОК СВАРКИ, А	РЕЖИМ РАБОТЫ СВАРКИ	ДИАМЕТР СВАРОЧНОГО ЭЛЕКТРОДА, мм	ГАБАРИТНЫЕ РАЗМЕРЫ (ДхШхВ), мм	МАССА НЕТТО, кг
УГСБ-2800/120И	4000	208	3600	70	3,2	1,4	0,6	Ручная	220/50	2800	3100	1 / 16 А	20—120	S2, 10 мин	1,6—3,0	695x485x475	50,0
УГСБ-4000/200И	8500	420	3600	80	6,1	2,8	1,1	Ручная	220/50	4000	4500	2 / 16 А	40—200	S2, 10 мин	1,6—5,0	730x540x535	76,0

## УСТАНОВКА ГЕНЕРАТОРНАЯ СВАРОЧНАЯ БЕНЗИНОВАЯ УГСБ-4500Т/220

### Свеча NGK® (Япония) в двигателе

Вольтметр для контроля выходного напряжения

Счетчик моточасов позволяет точно определить время проведения следующего технического обслуживания, а при поступлении в сервис наглядно демонстрирует интенсивность использования установки и помогает в определении гарантии случая

Предохранители переменного тока — защита от перегрузок

Тонкая настройка сварочного тока

Переключатель режима «Генератор — Сварочный аппарат»

Переключатель режима «220 В — 380 В»

Экономичный режим. Уменьшает обороты двигателя без нагрузки



УГСБ-4500Т/220

- мощность **1500/4500 Вт**
- диаметр электрода **до 5,0 мм**
- ток сварки **30 — 220 А**
- расход топлива **2,3 л/ч**
- продолжительность работы\* **11,0 часа**
- вес изделия **92,0 кг**

## УСТАНОВКА ГЕНЕРАТОРНАЯ СВАРОЧНАЯ ДИЗЕЛЬНАЯ УГСД-4000/180Е

Топливная система BOSCH® уменьшает расход топлива на 15%

### Подшипники NSK®

Предпусковой подогрев (свеча накала), облегчает запуск при низких температурах

Индикатор перегрузки и индикатор аварийного падения давления масла

Автоматический декомпрессор облегчает ручной и электрический запуск генератора

Аналоговый вольтметр

Терминал постоянного тока 12 В / 8,3 А для зарядки аккумуляторов

Счетчик моточасов

Предохранитель переменного тока — защита от перегрузок

Розетки 220 В / 16 А

Аккумуляторная батарея

**Топливный бак 14 л**



УГСД-4000/180Е

- мощность **4000 Вт**
- диаметр электрода **до 4,0 мм**
- ток сварки **50 — 180 А**
- расход топлива **1,4 л/ч**
- продолжительность работы\* **10,0 часа**
- вес изделия **115,0 кг**



Генератор оборудован комплектом шасси для облегчения транспортировки.

МОДЕЛЬ	ДВИГАТЕЛЬ							ГЕНЕРАТОР				СВАРОЧНЫЙ АППАРАТ			РАЗМЕРЫ И ВЕС		
	МОЩНОСТЬ ДВИГАТЕЛЯ (3000 об/мин), Вт	РАБОЧИЙ ОБЪЕМ ДВИГАТЕЛЯ, см³	ЧИСЛО ОБОРОТОВ ДВИГАТЕЛЯ, об/мин	УРОВЕНЬ ШУМА, дБ (на удалении 7 м)	ЕМКОСТЬ ТОПЛИВНОГО БАКА, л	РАСХОД ТОПЛИВА, л/ч	ЕМКОСТЬ МАСЛЯНОГО КАРТЕРА, л	СИСТЕМА ЗАПУСКА	НАПРЯЖЕНИЕ/ ЧАСТОТА ТОКА, В/Гц	НОМИНАЛЬНАЯ МОЩНОСТЬ ГЕНЕРАТОРА, Вт	МАКСИМАЛЬНАЯ МОЩНОСТЬ ГЕНЕРАТОРА, Вт	РОЗЕТКИ ПЕРЕМЕННОГО ТОКА	ТОК СВАРКИ, А	РЕЖИМ РАБОТЫ СВАРКИ	ДИАМЕТР СВАРОЧНОГО ЭЛЕКТРОДА, мм	ГАБАРИТНЫЕ РАЗМЕРЫ (ДxШxВ), мм	МАССА НЕТТО, кг
УГСБ-4500Т/220	8000	420	3000/3600	80	25,0	2,3	1,1	Ручная	220/380/50	1500/4500	1700/5000	1 / 16 А / 220 В; 1 / 16 А / 380 В	30—220	S3, 10 мин	1,6—5,0	715x620x615	92,0
УГСД-4000/180Е	6000	418	3000	76	14,0	1,4	1,6	Ручная / Электро	220/50	4000	4500	2 / 16 А	50—180	S3, 10 мин	1,6—4,0	770x535x680	115,0

# SKAT®

Если Вы уже приобрели бензиновый или дизельный генератор SKAT® мощностью от 6 кВт, то можете подключить к нему инверторный сварочный аппарат ARCO® со сварочным током до 200 А. Максимальный ток при поджиге дуги (ARC-160 Prof) составляет 234 А (6,14 кВт), что позволяет работать от генераторной установки SKAT® номинальной мощностью от 6 кВт.



Мотопомпы для чистой воды — это идеальное решение для водоснабжения приусадебного участка, сельскохозяйственных угодий, противопожарных систем предприятий и жилых малоэтажных домов, заполнения водой бассейнов и прочих резервуаров для технических целей, а также осушения котлованов, колодцев, водоемов, трюмов судов, бассейнов с целью их очистки.

## БЕНЗИНОВЫЕ И ДИЗЕЛЬНЫЕ МОТОПОМПЫ ДЛЯ ЧИСТОЙ ВОДЫ

ПРОИЗВОДИТЕЛЬНОСТЬЮ от 140 до 2500 ЛИТРОВ В МИНУТУ



NO SWIMMING  
NO WALKING  
NO SUN BATHING  
NO SUN TANNING  
NO SUNBATHING  
NO SUN TANNING  
NO SWIMMING  
NO WALKING  
NO SUN BATHING  
NO SUN TANNING  
NO SWIMMING  
NO WALKING  
NO SUN BATHING  
NO SUN TANNING

**SKAT®**

**ТАМ, ГДЕ НУЖНА ВОДА**

## МОТОПОМПА БЕНЗИНОВАЯ МПБ-140

Четырехтактный двигатель, изготовленный по технологии HONDA®

Автоматический декомпрессор упрощает пуск двигателя

Низкий уровень вибрации и шума

Низкий расход топлива

В комплекте: свечной ключ, двухсторонняя отвертка, набор ключей, уплотнительные кольца, соединительные фланцы и хомуты

Топливный бак 1,4 л



МПБ-140

- производительность **140 л/мин**
- диаметр впускной/выпускной **25/25 мм**
- продолжительность работы\* **2,0 часа**
  - масса **11,0 кг**

## МОТОПОМПА БЕНЗИНОВАЯ МПБ-250

Четырехтактный двигатель, изготовленный по технологии HONDA®

Автоматический декомпрессор упрощает пуск двигателя

Низкий уровень вибрации и шума

Низкий расход топлива

В комплекте: свечной ключ, двухсторонняя отвертка, набор ключей, уплотнительные кольца, соединительные фланцы и хомуты

Топливный бак 1,4 л



МПБ-250

- производительность **250 л/мин**
- диаметр впускной/выпускной **40/40 мм**
- продолжительность работы\* **2,0 часа**
  - масса **12,0 кг**

### СФЕРА ПРИМЕНЕНИЯ:

Мотопомпы МПБ-140 и МПБ-250 популярны среди жителей сельской местности и дачников. В условиях, где отсутствует центральное

электроснабжение, эти помпы имеют явное преимущество перед электронасосами. Независимость от централизованных сетей и простота в эксплуатации позволят организовать небольшой летний водопровод на удаленном

дачном участке, выкачать воду из колодца для его чистки, откачать небольшой водоем, образовавшийся на месте котлована в строительстве, или подать воду прямо к бетономешалке.

МОДЕЛЬ	ВИД ТОПЛИВА	РАБОЧИЙ ОБЪЕМ ДВИГАТЕЛЯ, см³	МОЩНОСТЬ ДВИГАТЕЛЯ, Вт	ЧИСЛО ОБОРОТОВ ДВИГАТЕЛЯ, Об/мин	МАКСИМАЛЬНАЯ ПРОИЗВОДИТЕЛЬНОСТЬ, л/мин	МАКСИМАЛЬНАЯ ВЫСОТА ПОДЪЕМА, м	МАКСИМАЛЬНАЯ ГЛУБИНА ВСАСЫВАНИЯ, м	ДИАМЕТР ВПУСКНОЙ/ВЫПУСКНОЙ, мм	ЕМКОСТЬ ТОПЛИВНОГО БАКА, л	РАСХОД ТОПЛИВА, л/ч	ЕМКОСТЬ МАСЛЯНОГО КАРТЕРА, л	ГАБАРИТНЫЕ РАЗМЕРЫ (ДхШхВ), мм	МАССА НЕТТО, кг	СИСТЕМА ЗАПУСКА	МАКСИМАЛЬНЫЙ РАЗМЕР ПРОПУСКАЕМЫХ ЧАСТИЦ, мм
МПБ-140	Бензин АИ-92/АИ-95	97	1200	3600	140	20	6	25/25	1,4	0,7	0,4	370x320x415	11	Ручная	6
МПБ-250		97	1200	3600	250	22	6	40/40	1,4	0,7	0,4	370x320x415	12	Ручная	6



- производительность **600 л/мин**
- диаметр впускной/выпускной **50/50 мм**
- продолжительность работы\* **2,4 часа**
- масса **24,6 кг**

МПБ-600



## МОТОПОМПА БЕНЗИНОВАЯ МПБ-600

Четырехтактный двигатель, изготовленный по технологии HONDA®

Автоматический декомпрессор упрощает пуск двигателя

Низкий уровень вибрации и шума

Низкий расход топлива

В комплекте: свечной ключ, двухсторонняя отвертка, набор ключей, уплотнительные кольца, соединительные фланцы и хомуты

Топливный бак 3,6 л

МОТОПОМПЫ ДЛЯ ЧИСТОЙ ВОДЫ



- производительность **1000 л/мин**
- диаметр впускной/выпускной **80/80 мм**
- продолжительность работы\* **2,4 часа**
- масса **26,2 кг**

МПБ-1000



## МОТОПОМПА БЕНЗИНОВАЯ МПБ-1000

Четырехтактный двигатель, изготовленный по технологии HONDA®

Автоматический декомпрессор упрощает пуск двигателя

Низкий уровень вибрации и шума

Низкий расход топлива

В комплекте: свечной ключ, двухсторонняя отвертка, набор ключей, уплотнительные кольца, соединительные фланцы и хомуты

Топливный бак 3,6 л

### СФЕРА ПРИМЕНЕНИЯ:

Мотопомпы МПБ-600 и МПБ-1000 популярны в различных сферах деятельности человека. Их целесообразно использовать в фермерских

хозяйствах и на строительных площадках для осушения котлованов и водоемов, подачи воды в резервуары сельского водопровода, осушения для санитарной обработки бассейнов или колод-

цев. В условиях, где отсутствует центральное электроснабжение, мотопомпа с бензиновым двигателем имеет явное преимущество перед электронасосами.

МОДЕЛЬ	ВИД ТОПЛИВА	РАБОЧИЙ ОБЪЕМ ДВИГАТЕЛЯ, см³	МОЩНОСТЬ ДВИГАТЕЛЯ, Вт	ЧИСЛО ОБОРОТОВ ДВИГАТЕЛЯ, об/мин	МАКСИМАЛЬНАЯ ПРОИЗВОДИТЕЛЬНОСТЬ, л/мин	МАКСИМАЛЬНАЯ ВЫСОТА ПОДЪЕМА, м	МАКСИМАЛЬНАЯ ГЛУБИНА ВСАСЫВАНИЯ, м	ДИАМЕТР ВПУСКНОЙ/ВЫПУСКНОЙ, мм	ЕМКОСТЬ ТОПЛИВНОГО БАКА, л	РАСХОД ТОПЛИВА, л/ч	ЕМКОСТЬ МАСЛЯНОГО КАРТЕРА, л	ГАБАРИТНЫЕ РАЗМЕРЫ (Д×Ш×В), мм	МАССА НЕТТО, кг	СИСТЕМА ЗАПУСКА	МАКСИМАЛЬНЫЙ РАЗМЕР ПРОПУСКАЕМЫХ ЧАСТИЦ, мм
МПБ-600	Бензин АИ-92/АИ-95	196	4000	3600	600	25	8	50/50	3,6	1,5	0,6	505x420x445	24,6	Ручная	8
МПБ-1000		196	4000	3600	1000	26	8	80/80	3,6	1,5	0,6	525x420x485	26,2	Ручная	8

## МОТОПОМПА БЕНЗИНОВАЯ МПБ-1600

Четырехтактный двигатель, изготовленный по технологии HONDA®

Автоматический декомпрессор упрощает пуск двигателя

Низкий уровень вибрации и шума

Низкий расход топлива

В комплекте: свечной ключ, двухсторонняя отвертка, набор ключей, уплотнительные кольца, соединительные фланцы и хомуты

**Топливный бак 6,5 л**



**МПБ-1600**

- производительность **1600 л/мин**
- диаметр впускной/выпускной **100/100 мм**
- продолжительность работы\* **3,8 часа**
  - масса **38,0 кг**

## МОТОПОМПА БЕНЗИНОВАЯ МПБ-2500

Четырехтактный двигатель, изготовленный по технологии HONDA®

Автоматический декомпрессор упрощает пуск двигателя

Низкий уровень вибрации и шума

Низкий расход топлива

В комплекте: свечной ключ, двухсторонняя отвертка, набор ключей, уплотнительные кольца, соединительные фланцы и хомуты

**Топливный бак 6,5 л**

**НОВИНКА!**

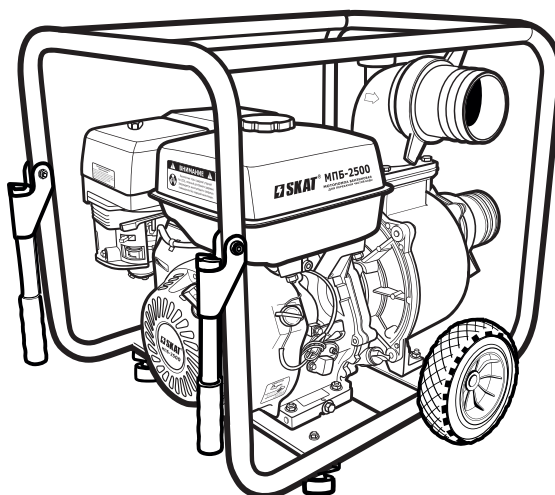

**МПБ-2500**

- производительность **2500 л/мин**
- диаметр впускной/выпускной **150/150 мм**
- продолжительность работы\* **1,8 часа**
  - масса **69,0 кг**

### СФЕРА ПРИМЕНЕНИЯ:

Мотопомпы МПБ-1600 и МПБ-2500 способны перекачивать до 1600/2500 литров в минуту соответственно. Такое мощное оборудование целесо-

образно использовать в фермерских хозяйствах для организации систем полива, на строительных площадках для осушения котлованов и водоемов, для подачи воды в резервуары сельского водопровода, осушения для санитарной обработки бассей-

нов или колодцев. В условиях, где отсутствует центральное электроснабжение, мотопомпа с бензиновым двигателем благодаря независимости от центральных сетей имеет явное преимущество перед электронасосами.

МОДЕЛЬ	ВИД ТОПЛИВА	РАБОЧИЙ ОБЪЕМ ДВИГАТЕЛЯ, см³	МОЩНОСТЬ ДВИГАТЕЛЯ, Вт	ЧИСЛО ОБОРОТОВ ДВИГАТЕЛЯ, об/мин	МАКСИМАЛЬНАЯ ПРОИЗВОДИТЕЛЬНОСТЬ, л/мин	МАКСИМАЛЬНАЯ ВЫСОТА ПОДЪЕМА, м	МАКСИМАЛЬНАЯ ГЛУБИНА ВСАСЫВАНИЯ, м	ДИАМЕТР ВПУСКНОЙ/ВЫПУСКНОЙ, мм	ЕМКОСТЬ ТОПЛИВНОГО БАКА, л	РАСХОД ТОПЛИВА, л/ч	ЕМКОСТЬ МАСЛЯНОГО КАРТЕРА, л	ГАБАРИТНЫЕ РАЗМЕРЫ (ДхШхВ), мм	МАССА НЕТТО, кг	СИСТЕМА ЗАПУСКА	МАКСИМАЛЬНЫЙ РАЗМЕР ПРОПУСКАЕМЫХ ЧАСТИЦ, мм
МПБ-1600	БЕНЗИН АИ-92/АИ-95	270	5600	3600	1600	30	8	100/100	6,5	1,7	0,6	580x460x520	38	Ручная	8
МПБ-2500		420	7200	3600	2500	20	7	150/150	6,5	3,5	1,1	807x585x669	69	Ручная	16



A Skat motor pump is shown in operation, discharging a thick stream of muddy water into a deep trench. The pump is a compact, portable unit with a black metal frame, a red fuel tank, and a silver pump housing. A yellow flexible hose is connected to the side of the pump. The background shows a demolition site with a brick building under construction or being dismantled, and bare trees in the foreground.

# БЕНЗИНОВЫЕ И ДИЗЕЛЬНЫЕ ГРЯЗЕВЫЕ МОТОПОМПЫ

ПРОИЗВОДИТЕЛЬНОСТЬЮ от 1200 до 2000 ЛИТРОВ В МИНУТУ

**SKAT®**

**ТАМ, ГДЕ НУЖНА ЧИСТОТА**

## МОТОПОМПА БЕНЗИНОВАЯ МПБ-1250С/МПБ-1750С

**СУПЕРГРЯЗЕВЫЕ  
(ШЛАМОВЫЕ)**

Четырехтактный двигатель, изготовленный по технологии HONDA®

Автоматический декомпрессор упрощает пуск двигателя

Низкий уровень вибрации и шума

Низкий расход топлива

В комплекте: свечной ключ, двухсторонняя отвертка, набор ключей, уплотнительные кольца, соединительные фланцы и хомуты

Топливный бак 6,5 л



МПБ-1250С / МПБ-1750С

- производительность **1250/1750 л/мин**
- диаметр впускной/выпускной **80/80/100/100 мм**
- продолжительность работы\* **3,8/2,8 часа**
- масса **63,0 / 76,0 кг**
- макс. размер пропускаемых частиц **27/28 мм**

## МОТОПОМПА БЕНЗИНОВАЯ МПБ-1300

**ГРЯЗЕВАЯ**

Четырехтактный двигатель, изготовленный по технологии HONDA®

Автоматический декомпрессор упрощает пуск двигателя

Низкий уровень вибрации и шума

Низкий расход топлива

В комплекте: свечной ключ, двухсторонняя отвертка, набор ключей, уплотнительные кольца, соединительные фланцы и хомуты

Топливный бак 3,6 л



МПБ-1300

- производительность **1300 л/мин**
- диаметр впускной/выпускной **80/80 мм**
- продолжительность работы\* **2,4 часа**
- масса **38,0 кг**
- макс. размер пропускаемых частиц **25 мм**

### СФЕРА ПРИМЕНЕНИЯ:

Грязевые мотопомпы используют в своей работе коммунальные службы для осушения траншей, колодцев, подвалов, котлованов и сточных канав. Также их применяют в чрезвычайных ситуациях. Это может быть

МОДЕЛЬ	ВИД ТОПЛИВА	РАБОЧИЙ ОБЪЕМ ДВИГАТЕЛЯ, см³	МОЩНОСТЬ ДВИГАТЕЛЯ, Вт	ЧИСЛО ОБОРОТОВ ДВИГАТЕЛЯ, об/мин	МАКСИМАЛЬНАЯ ПРОИЗВОДИТЕЛЬНОСТЬ, л/мин	МАКСИМАЛЬНАЯ ВЫСОТА ПОДЪЕМА, м	МАКСИМАЛЬНАЯ ГЛУБИНА ВСАСЫВАНИЯ, м	ДИАМЕТР ВПУСКНОЙ/ВЫПУСКНОЙ, мм	ЕМКОСТЬ ТОПЛИВНОГО БАКА, л	РАСХОД ТОПЛИВА, л/ч	ЕМКОСТЬ МАСЛЯНОГО КАРТЕРА, л	ГАБАРИТНЫЕ РАЗМЕРЫ (ДхШхВ), мм	МАССА НЕТТО, кг	СИСТЕМА ЗАПУСКА	МАКСИМАЛЬНЫЙ РАЗМЕР ПРОПУСКАЕМЫХ ЧАСТИЦ, мм
МПБ-1250С	Бензин АИ-92/АИ-95	270	5600	3600	1250	20	7	80/80	6,5	1,7	1,1	688x528x572	63	Ручная	27
МПБ-1300		212	4300		1300	26	8	80/80	3,6	1,5	0,6	580x460x520	38	Ручная	25
МПБ-1750С		389	7000		1750	26	7	100/100	6,5	2,3	1,1	625x455x575	76	Ручная	28

## ГРЯЗЕВАЯ

МОТОПОМПА БЕНЗИНОВАЯ  
МПБ-200024  
МЕСЯЦА  
ГАРАНТИИ

- производительность **2000 л/мин**
- диаметр впускной/выпускной **100/100 мм**
- продолжительность работы\* **3,0 часа**
- масса **70,0 кг**
- макс. размер пропускаемых частиц **40 мм**

МПБ-2000



Четырехтактный двигатель, изготовленный по технологии HONDA®

Автоматический декомпрессор упрощает пуск двигателя

Низкий уровень вибрации и шума

Низкий расход топлива

В комплекте: свечной ключ, двухсторонняя отвертка, набор ключей, уплотнительные кольца, соединительные фланцы и хомуты

Топливный бак 6,5 л

## ГРЯЗЕВАЯ

МОТОПОМПА ДИЗЕЛЬНАЯ  
МПД-1200Е24  
МЕСЯЦА  
ГАРАНТИИ

- производительность **1200 л/мин**
- диаметр впускной/выпускной **80/80 мм**
- продолжительность работы\* **3,0 часа**
- масса **67,0 кг**
- макс. размер пропускаемых частиц **25 мм**

МПД-1200Е



Надежный двигатель, изготовленный по технологии YANMAR®

Электростартер с аккумуляторной батареей

Ручной декомпрессор упрощает пуск двигателя

Способность работать длительное время без остановок

Низкий расход топлива

В комплекте: набор ключей, двухсторонняя отвертка, уплотнительные кольца, уплотнительные шайбы, соединительные патрубки и хомуты

Топливный бак 3,5 л

борьба с наводнениями, подача воды из лесных водоемов для тушения лесных пожаров, наплавление ледовых переправ. В сельском хозяйстве грязевые мотопомпы нашли применение для мелиорации земель.

МОДЕЛЬ	ВИД ТОПЛИВА	РАБОЧИЙ ОБЪЕМ ДВИГАТЕЛЯ, см³	МОЩНОСТЬ ДВИГАТЕЛЯ, Вт	ЧИСЛО ОБОРОТОВ ДВИГАТЕЛЯ, об/мин	МАКСИМАЛЬНАЯ ПРОИЗВОДИТЕЛЬНОСТЬ, л/мин	МАКСИМАЛЬНАЯ ВЫСОТА ПОДЪЕМА, м	МАКСИМАЛЬНАЯ ГЛУБИНА ВСАСЫВАНИЯ, м	ДИАМЕТР ВПУСКНОЙ/ВЫПУСКНОЙ, мм	ЕМКОСТЬ ТОПЛИВНОГО БАКА, л	РАСХОД ТОПЛИВА, л/ч	ЕМКОСТЬ МАСЛЯНОГО КАРТЕРА, л	ГАБАРИТНЫЕ РАЗМЕРЫ (ДхШхВ), мм	МАССА НЕТТО, кг	СИСТЕМА ЗАПУСКА	МАКСИМАЛЬНЫЙ РАЗМЕР ПРОПУСКАЕМЫХ ЧАСТИЦ, мм
МПБ-2000	Бензин АИ-92/АИ-95	389	7000	3600	2000	26	8	100/100	6,5	2,3	1,1	712x555x590	70	Ручная	40
МПД-1200Е	Дизельное топливо	296	4000	3600	1200	25	8	80/80	3,5	1,15	1,1	635x520x555	67	Ручная/электро	25





**ESKAT®**

**ТАМ, ГДЕ НУЖНА КРАСОТА**

**В** качестве силового агрегата на всех бензиновых генераторах (кроме УГБ-950) и мотопомпах SKAT® применяются двигатели внутреннего сгорания с верхним расположением клапанов, изготовленные по технологии Honda®.

Бензиновые двигатели бывают двухтактные и четырехтактные.

**Двухтактный бензиновый двигатель**, применяемый в генераторной установке УГБ-950, из-за особенностей самого цикла работы исключает использование системы смазки и газораспределительного механизма. Из-за отсутствия вышеперечисленных элементов двухтактный двигатель заметно легче четырехтактного, но ресурс его значительно ниже. Трущиеся поверхности смазываются маслом, растворенным в бензине, а газораспределение происходит за счет открытия и закрытия впускного и выпускного окон в цилиндре.

**Четырехтактный бензиновый двигатель** состоит из двух основных механизмов и нескольких систем:

**Кривошипно-шатунный механизм (КШМ) (1):** состоит из цилиндра, поршня, шатуна и коленчатого вала и служит для преобразования возвратно-поступательного движения поршня во вращательное движение коленвала. Цилиндр жестко закрепляется в блоке двигателя. Он изготавливается из чугуна и впрессовывается в блок. За счет применения более износостойкого материала в трущейся паре ресурс гильзованного двигателя в два раза выше аналогов.

**Газораспределительный механизм (ГРМ) (2):** состоит из распределительного вала, клапанов с пружинами, деталей привода и фиксации клапанов. ГРМ служит для своевременного открытия и закрытия клапанов, что позволяет в нужные моменты подать топливную смесь в камеру сгорания и вывести из нее отработанные газы. Кулачки распределительного вала в обязательном порядке обрабатываются закалкой, а клапаны изготавливаются из специальных марок металлов, устойчивых к высоким температурам.

**Система питания (3):** карбюратор, топливный бак, топливопровод. Система питания

служит для приготовления горючей смеси и подвода ее к камере сгорания. От качества изготовления карбюратора напрямую зависит стабильность пуска и качество работы двигателя. На всех изделиях SKAT® производится антикоррозийная обработка топливного бака.

**Система зажигания (4):** катушка зажигания, высоковольтный провод, наконечник свечи и свеча зажигания. Применение качественной свечи NGK® дает уверенность в гарантированном пуске даже в сложных условиях.

**Система охлаждения воздушного типа (5):** вентилятор на маховике двигателя, дефлектор и воздуховод. Для повышения эффективности охлаждения наиболее нагреваемые детали и части имеют ребра охлаждения. Своевременная очистка элементов системы обеспечит достаточное охлаждение.

**Система смазки разбрызгиванием (6):** состоит из дополнительной лопатки на шатуне и картера с моторным маслом. При вращении коленвала лопатка взбивает масло, и часть его, превращаясь в масляный туман, распределяется внутри двигателя по всем трущимся поверхностям. Дополнительная функция системы смазки — охлаждение наиболее нагреваемых деталей отводом тепла. В картере двигателя установлен поплавковый датчик уровня масла, который при падении уровня масла ниже критического останавливает двигатель. От ухода за системой смазки и своевременной замены масла напрямую зависит ресурс и долговечность двигателя.

**Система пуска двигателя (7):** может быть ручная, электрическая и комбинированная (ручная и электрическая) и служит для запуска двигателя.

**Система регулирования оборотов (8):** состоит из приводной шестерни, центростремительного регулятора и системы рычагов с пружинами. Служит для поддержания оборотов двигателя в заданных пределах. В генераторных установках обороты фиксированы — 3000 об/мин в режиме генератора и 3600 об/мин в режиме сварки, а в мотопомпах и двигателях общего назначения регулируются от 2000 до 4000 об/мин рычагом регулятора оборотов. Система регулирования связана непосредственно с карбюратором и при увеличении нагрузки на двигатель приоткрывает дроссельную заслонку, тем самым увеличивая порцию горючей смеси, поступающей в камеру сгорания.

**Система выпуска отработанных газов (9):** во всех типах двигателей состоит из выхлопного коллектора и глушителя, служит для удаления выхлопных газов из камеры сгорания двигателя и снижения уровня шума. Несвершенство глушителей на маломощной технике является основной причиной ее повышенной шумности. На всех генераторных установках и мотопомпах SKAT® применяется увеличенный глушитель, что значительно снижает уровень шума. На всех изделиях SKAT® производится антикоррозийная обработка глушителей.

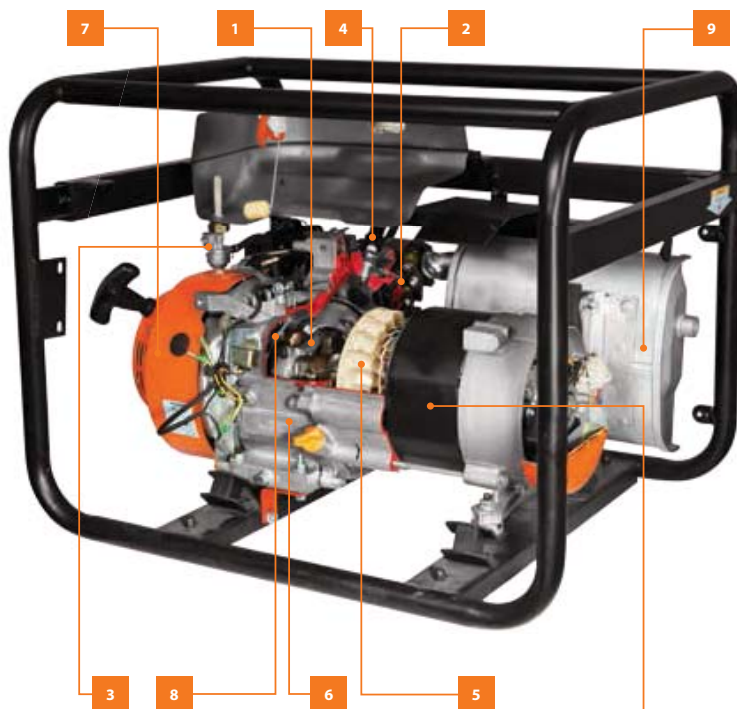

Генераторная часть соединена с хвостовиком двигателя. Состоит из статора и ротора

## ДВИГАТЕЛИ БЕНЗИНОВЫЕ ОДНОЦИЛИНДРОВЫЕ

**ДБ-4,0**  
**ДБ-4,8**  
**ДБ-5,9**  
**ДБ-9,5**  
**ДБ-9,8**



МОДЕЛЬ	ТИП ТОПЛИВА	МАКСИМАЛЬНАЯ МОЩНОСТЬ кВт / (л.с.) / об/мин	РАБОЧИЙ ОБЪЕМ ДВИГАТЕЛЯ, см <sup>3</sup>	МАКСИМАЛЬ- НЫЙ КРУТЯЩИЙ МОМЕНТ н·м/об/мин	РАСХОД ТОПЛИВА г/кВт·ч	УРОВЕНЬ ШУМА, дБ	ЕМКОСТЬ ТОПЛИВНОГО БАКА, л	ЕМКОСТЬ МАСЛЯНОГО КАРТЕРА, л	ГАБАРИТНЫЕ РАЗМЕРЫ (ДХШХВ), мм	МАССА НЕТТО, кг	СИСТЕМА ЗАПУСКА	СМАЗКА
ДБ-4,0	Бензин А-92 / А-95	4,0 / (5,5) / 4000	163	10,5/3000	395	70	3,6	0,6	405x340x395	15,5	Ручная	Моторное масло SAE 10W/30, 20W, 30W
ДБ-4,8		4,8 / (6,5) / 4000	196	13,0/3000	395	70	3,6	0,6	405x340x395	15,7	Ручная	
ДБ-5,9		5,9 / (8,0) / 4000	270	19,0/3000	374	80	6,5	1,1	510x420x480	26,8	Ручная	
ДБ-9,5		8,3 / (11,2) / 4000	389	26,0/3000	374	80	6,5	1,1	530x430x480	31,6	Ручная	
ДБ-9,8		9,0 / (12,24) / 4000	420	28,0/3000	374	80	6,5	1,1	580x430x480	32,0	Ручная	

ПОРШНЕВЫЕ  
КОМПРЕССОРЫ SKAT®  
С ПРЯМОЙ И РЕМЕННОЙ  
ПЕРЕДАЧЕЙ

SKAT®

ТАМ, ГДЕ НУЖЕН ВОЗДУХ

## ПОРШНЕВЫЕ КОМПРЕССОРЫ

**ПРОИЗВОДИТЕЛЬНОСТЬЮ  
от 200 до 1180 литров в минуту**

Компрессор является сложным техническим изделием и предназначен для производства сжатого воздуха и его подачи под давлением потребителям. Сжатый воздух используется для покрасочных работ, питания пневматического оборудования, аппаратуры и инструмента, применяемого в промышленности, строительстве, автосервисе и для других целей потребителя.

**ВНИМАНИЕ!** В сжатом воздухе, произведенном компрессорами SKAT®, присутствует масляная пыль и влага. Это обусловлено конструкцией компрессора и не является неисправностью. Если требования, предъявляемые к сжатому воздуху, не допускают присутствие в нем масляной пыли и влаги (например, в стоматологии), то необходимо дополнительно оборудовать компрессор специальными фильтрами (не входят в комплект поставки).

Безотказная работа компрессора гарантируется при соблюдении следующих базовых условий:





- напряжение в электрической сети должно быть  $220\text{ В} \pm 10\%$  или  $380\text{ В} \pm 10\%$ ;
- высота над уровнем моря — не более 1000 м. При большей высоте происходит значительное снижение производительности компрессора;
- температура окружающего воздуха — от  $+5^\circ\text{С}$  до  $+40^\circ\text{С}$ ;
- относительная влажность воздуха до 80% при температуре  $+20^\circ\text{С}$ ;
- в воздухе помещения не должны содержаться пылеобразные частицы, пары кислот или жидкостей, взрывоопасные или легковоспламеняющиеся газы.

**Компрессоры SKAT® состоят из следующих основных элементов:**

**Ресивер** — емкость для сжатого воздуха. Выравнивает пульсации воздуха, получающиеся в результате возвратно-поступательного движения поршня компрессора, устраняет колебания давления в трубопроводе при неравномерном потреблении воздуха, частично очищает воздух от воды и масла, попадающих в ресивер вместе со сжатым воздухом. Ресивер является основанием, на котором смонтированы узлы и детали компрессора. Дренажный клапан служит для слива конденсата из ресивера.

**Электродвигатель** — привод компрессорной группы. Привод может быть прямым (модели КПП) и ременным (модели КПР).

**Блок управления** включает в себя: манометр давления в ресивере, манометр давления на выходе, реле давления, регулятор давления на выходе, раздаточный кран, предохранительный клапан. Предохранительный клапан предназначен для предотвращения повышения давления в ресивере выше допустимого.

**Компрессорная группа** — поршневого типа, одноступенчатая, одно-, двух- или трехцилиндровая. Смазка деталей компрессора осуществляется разбрызгиванием.

**Режим работы компрессоров SKAT® — S4 (повторно-кратковременный).**

**ТЕХНИЧЕСКИЕ ОСОБЕННОСТИ КОМПРЕССОРОВ SKAT® С ПРЯМЫМ ПРИВОДОМ:**



Поршневая группа компрессора приводится в движение валом однофазного асинхронного электрического двигателя. Такое устройство называется прямым приводом.

Алюминиевая головка цилиндра и чугунный блок оснащены ребрами для оптимального охлаждения. Защитный кожух закрывает вращающиеся детали электродвигателя и создает направленный поток воздуха для охлаждения головки, блока цилиндра и электродвигателя.

Компрессоры укомплектованы воздушным фильтром, шасси, компрессорным маслом и быстроразъемом, необходимым для подключения пневмоинструмента.

**ТЕХНИЧЕСКИЕ ОСОБЕННОСТИ КОМПРЕССОРОВ SKAT® С РЕМЕННЫМ ПРИВОДОМ:**



Мощный трехфазный электрический двигатель приводит в движение коленчатый вал помпы компрессора с помощью ременной передачи. Алюминиевые головки цилиндров и чугунные блоки оснащены ребрами для оптимального охлаждения. Каждая головка цилиндра оборудована отдельным воздушным фильтром.

В комплекте поставляется быстроразъем для подключения пневматического оборудования и набор шасси, который поможет передвигать компрессор по рабочей площадке.

**ПОРШНЕВЫЕ КОМПРЕССОРЫ С ПРЯМОЙ ПЕРЕДАЧЕЙ**

**КПП-200-24 • КПП-230-24 • КПП-280-50 • КПП-360-50**



ТЕХНИЧЕСКИЕ ХАРАКТЕРИСТИКИ	НАИМЕНОВАНИЕ МОДЕЛИ			
	КПП-200-24	КПП-230-24	КПП-280-50	КПП-360-50
Напряжение / частота тока, В/Гц	220/50	220/50	220/50	220/50
Число оборотов двигателя, об/мин	2850	2850	2850	2850
Число оборотов коленвала, об/мин	2850	2850	2850	2850
Мощность двигателя, Вт	1500	1850	1850	2200
Производительность, л/мин	200	230	280	360
Объем ресивера, л	24,0	24,0	50,0	50,0
Максимальное давление, бар	8,0	8,0	8,0	10,0
Количество ступеней сжатия, шт.	1	1	1	1
Количество цилиндров компрессора, шт.	1	1	1	2
Габаритные размеры (ДхШхВ), мм	590x290x630	590x290x630	660x310x670	710x320x640
Масса, кг	28,0	28,0	33,0	36,0

**Сфера применения компрессоров SKAT® с прямым приводом:**

Поршневые компрессоры с прямым приводом предназначены для бытового использования.

Применяется такое оборудование в гараже, небольшом автосервисе, для повседневных хозяйственных нужд и подключения мелкого пневмоинструмента. Ресивер наполняется не более чем за 1,5 минуты.

**Сфера применения компрессоров SKAT® с ременным приводом:**

Представленные модели компрессоров нашли применение в промышленности, строительстве, автосервисах. Их производительности достаточно для поддержания стабильного давления в пневмомагистрали небольшого промышленного предприятия. Скорость наполнения ресивера — 2,5 минуты.



ПОРШНЕВЫЕ КОМПРЕССОРЫ С РЕМЕННОЙ ПЕРЕДАЧЕЙ  
**КПР-630-110, КПР-840-130, КПР-1180-160**



## ТЕХНИЧЕСКИЕ ХАРАКТЕРИСТИКИ

## НАИМЕНОВАНИЕ МОДЕЛИ

	КПР-630-110	КПР-840-130	КПР-1180-160
Напряжение / частота тока, В/Гц	380/50	380/50	380/50
Число оборотов двигателя, об/мин	2850	2850	2850
Число оборотов коленвала, об/мин	1300	1100	1100
Мощность двигателя, Вт	3000	4000	5500
Производительность, л/мин	630	840	1180
Объем ресивера, л	110,0	130,0	160,0
Максимальное давление, бар	10,0	10,0	10,0
Количество ступеней сжатия, шт.	1	1	1
Количество цилиндров компрессора, шт.	3	2	3
Габаритные размеры (ДхШхВ), мм	1200x480x850	1420x540x930	1510x580x960
Масса, кг	123,0	183,0	214,0



В сентябре 2013 года получено «Свидетельство НАКС (НАЦИОНАЛЬНОГО АГЕНТСТВА КОНТРОЛЯ СВАРКИ) об аттестации сварочного оборудования» на инверторные сварочные аппараты ARC-200 и ARC-250, которое подтвердило 100% соответствие моделей ARC-200 и ARC-250 заявляемым характеристикам, стандартам качества и безопасности НАКС.



## ПРОФЕССИОНАЛЬНЫЕ и БЫТОВЫЕ ИНВЕРТОРНЫЕ СВАРОЧНЫЕ АППАРАТЫ



# ИНВЕРТОРНЫЕ СВАРОЧНЫЕ АППАРАТЫ

## ARC-160 Prof • ARC-180 Prof • ARC-200 Prof • ARC-250 Prof • ARC-300 Prof

## ARC-160 Standart • ARC-180 Standart • ARC-200 Standart • ARC-230 Standart

На все сварочные аппараты ARCO® распространяется стандартная система гарантийного обслуживания



### ОСОБЕННОСТИ И ПРЕИМУЩЕСТВА ИНВЕРТОРНЫХ СВАРОЧНЫХ АППАРАТОВ ТОРГОВОЙ МАРКИ ARCO®:

1. Малый вес и габариты.
2. Удобная ручка для переноски аппарата.
3. Пластиковый кейс (для моделей ARC-160 Prof, ARC-180 Prof, ARC-200 Prof).
4. Оригинальный дизайн с горизонтальным расположением клемм (для избегания перекручивания кабелей).
5. Усиленная система принудительного воздушного охлаждения — два постоянно работающих вентилятора.
6. Защита от перегрузки и короткого замыкания.

7. Встроенная термозащита с индикацией перегрева.

8. Дополнительный радиатор охлаждения транзисторов улучшает защиту от перегрева и увеличивает работу аппарата (ПВ).

#### 9. Аппараты серии PROF оснащены функциями:

Arc-force — исключает гашение сварочной дуги при переносе капель расплавленного металла с электрода в место сварки.

Hot-start — обеспечивает легкий начальный поджиг сварочной дуги.

**Anti-stick** — автоматически выключает сварочный аппарат или понижает сварочный ток при малейшем залипании электрода в процессе сварки.

10. Работает при температуре от -20° до +50° С, от напряжения в сети 160 В — 260 В (+/- 10 В).

11. Возможность подключения модели ARC-160 Prof к генераторной установке. Максимальный ток при поджиге дуги (ARC-160 Prof) составляет 234 А (6,14 кВт), что позволяет работать от генераторной установки SKAT® номинальной мощностью от 6 кВт.

Модель ARCO®	ARC-160 Prof	ARC-180 Prof	ARC-200 Prof	ARC-250 Prof	ARC-300 Prof	ARC-160 Standart	ARC-180 Standart	ARC-200 Standart	ARC-230 Standart
Напряжение и частота электросети, В/Гц	160-260(+/-)10/50				220/50	380/50	220/50		
Номинальная потребляемая мощность, кВт	5,6	6,1	7	8,3	12,5	4,5	5,6	6,1	7
Максимальная потребляемая мощность, KVA I(input) * V(input)	7,48	8,14	9,24	11	17,9	6,38	7,48	8,14	9,24
Эффективный потребляемый ток, А	34	37	42	50	17	29	34	37	42
Продолжительность нагрузки (ПН), %	40% — 180 А 60% — 140 А	40% — 180 А 60% — 150 А	40% — 200 А 60% — 180 А	40% — 250 А 75% — 200 А	60% — 300 А	40% — 140 А	40% — 160 А	40% — 180 А	40% — 200 А
Напряжение холостого хода, В	85	85	85	85	60	85	85	85	85
Класс защиты	IP 21	IP 21	IP 21	IP 21	IP 21	IP 21	IP 21	IP 21	IP 21
Класс изоляции	Н	Н	Н	Н	Н	Н	Н	Н	Н
Диапазон регулирования сварочного тока, А	10 — 160 А	10 — 180 А	10 — 200 А	10 — 250 А	20 — 300 А	10 — 140 А	10 — 160 А	10 — 180 А	10 — 200 А
Диаметр используемого электрода, мм	1,6 — 4,0	1,6 — 4,0	1,6 — 4,0	1,6 — 5,0	1,6 — 6,0	1,6 — 3,2	1,6 — 4,0	1,6 — 4,0	1,6 — 4,0
Система ANTI-STICKING	+	+	+	+	+	—	—	—	—
Система горячий старт HOT-START	+	+	+	+	+	—	—	—	—
Форсаж дуги ARC-FORCE	+	+	+	+	+	—	—	—	—
Потребляемое напряжение без нагрузки, В	85	85	85	85	60	85	85	85	85
Размер сварочного аппарата, мм	330x210x138	330x210x138	330x210x138	380x275x158	426x222x374	264x119x175	264x137x176	288x137x183	288x137x183



Arc Welding Equipment Company

## ПРОФЕССИОНАЛЬНЫЙ СВАРОЧНЫЙ ИНВЕРТОРНЫЙ АППАРАТ

# ARC-300 Prof

Точная и быстрая настройка работы сварочного аппарата осуществляется с помощью ручных регуляторов на панели управления, выставленные пользователем параметры отражаются на жидкокристаллическом дисплее.



### Профессиональная модель!

Благодаря высокому сварочному току 300 А этим аппаратом можно варить электродом до 6 мм и работать с металлом толщиной до 18 мм.

Тонкие настройки горячего старта и усиления дуги, доступные в профессиональных инверторных аппаратах, позволяют получить устойчивое горение, эластичность дуги, минимальное разбрызгивание металла, надежность и высокое качество сварных швов, сварка большинства углеродистых, легированных и коррозионно-стойких сталей.

Новая конструкция и мощный встроенный вентилятор обеспечивает более эффективное принудительное охлаждение, поэтому ARC-300 Prof можно работать длительное время, а при перегреве, максимально быстро вернуться в рабочий режим. Именно поэтому продолжительность нагрузки сварочного аппарата при максимальном сварочном токе 300 А — 60%, а при сварочном токе 230 А можно работать 100% времени.

Для надежного подключения к питающей сети установлена мощная трёхфазная вилка с заземлением.



### ХАРАКТЕРИСТИКИ

Тип охлаждения  
**принудительный**

Сварочный ток

**300 А**

Напряжение сети

**380 В**

Потребляемая  
максимальная мощность

**12,5 кВт**

Вес

**13 кг**









**SKAT<sup>®</sup> STANDART**

УГД-5300E	
Мощность выработки	7500 Вт
Максимальная мощность двигателя	4000 Вт
Максимальная мощность генератора	5000 Вт
Номинальная мощность генератора	2100 Вт / 50 Гц
Напряжение / частота тока	230 В / 50 Гц
Средняя продолжительность жизни	10 лет
Средняя продолжительность работы при номинальной нагрузке	10 лет
Масса	150 кг

СХЕМА ПАНЕЛИ УПРАВЛЕНИЯ

1. Переключатель режимов работы  
2. Индикаторная лампа  
3. Переключатель частоты тока  
4. Переключатель напряжения  
5. Переключатель частоты вращения  
6. Переключатель частоты вращения  
7. Переключатель частоты вращения  
8. Переключатель частоты вращения  
9. Переключатель частоты вращения  
10. Переключатель частоты вращения

Модель генератора: УГД-5300E  
Год выпуска: 2012 г.  
Год окончания гарантии: 2022 г.

По вопросам продаж и поддержки обращайтесь:

Астана +7(77172)727-132, Волгоград (844)278-03-48, Воронеж (473)204-51-73,  
Екатеринбург (343)384-55-89, Казань (843)206-01-48, Краснодар (861)203-40-90,  
Красноярск (391)204-63-61, Москва (495)268-04-70, Нижний Новгород (831)429-08-12,  
Новосибирск (383)227-86-73, Ростов-на-Дону (863)308-18-15, Самара (846)206-03-16,  
Санкт-Петербург (812)309-46-40, Саратов (845)249-38-78, Уфа (347)229-48-12

Единый адрес: [skt@nt-rt.ru](mailto:skt@nt-rt.ru)

[www.skat.nt-rt.ru](http://www.skat.nt-rt.ru)